

**Phụ lục số 1: MẪU VĂN BẢN ÁP DỤNG THỐNG NHẤT
TRONG CÔNG TÁC BỔ NHIỆM**

*(Ban hành kèm theo Thông tư số/2017/TT-BTP ngày tháng năm 2017
của Bộ trưởng Bộ Tư pháp)*

Mẫu số: 01a/BNCB

Tên đơn vị

**CỘNG HÒA XÃ HỘI CHỦ NGHĨA VIỆT NAM
Độc lập - Tự do - Hạnh phúc**

Số:

....., ngày tháng năm....

TỜ TRÌNH

**V/v: Đề nghị phê duyệt chủ trương, số lượng và dự kiến phân công
công tác đối với vị trí bổ nhiệm công chức lãnh đạo**

Kính gửi:

Các nội dung chủ yếu của Tờ trình:

1. Báo cáo về cơ cấu, số lượng công chức lãnh đạo đối với vị trí dự kiến xin chủ trương bổ nhiệm.

.....

2. Tóm tắt về tình hình thực hiện nhiệm vụ của đơn vị; thực trạng lực lượng cán bộ lãnh đạo hiện có của đơn vị và yêu cầu cần phải bổ nhiệm lãnh đạo.

.....

3. Dự kiến số lượng bổ nhiệm và dự kiến phân công công tác đối với vị trí bổ nhiệm.

.....

4. Đề xuất cấp có thẩm quyền phê duyệt chủ trương để triển khai quy trình tiếp theo./.

Nơi nhận:

.....

THỦ TRƯỞNG ĐƠN VỊ

(ký tên, đóng dấu)

Mẫu số: 01b/BNCB

Tên đơn vị

CỘNG HÒA XÃ HỘI CHỦ NGHĨA VIỆT NAM
Độc lập - Tự do - Hạnh phúc

Số:

....., ngày tháng năm....

TỜ TRÌNH

V/v: Đề nghị phê duyệt chủ trương nhân sự
đề nghị bổ nhiệm chức vụ.....

Kính gửi:

Các nội dung chủ yếu của Tờ trình:

1. Báo cáo về kết quả xin chủ trương, số lượng và dự kiến phân công công tác đối với vị trí bổ nhiệm công chức lãnh đạo

.....

2. Kết quả họp giới thiệu nhân sự bổ nhiệm (kèm theo biên bản họp); dự kiến phân công công tác đối với công chức bổ nhiệm (trường hợp bổ nhiệm cấp Phó).

3. Tóm tắt lý lịch, quá trình công tác của cán bộ.

.....

4. Nhận xét, đánh giá của tập thể lãnh đạo về công chức đề xuất chủ trương bổ nhiệm theo các nội dung sau:

4.1. Mức độ thực hiện chức trách, nhiệm vụ được giao, thể hiện ở khối lượng, chất lượng, tiến độ, hiệu quả công việc trong từng vị trí, từng thời gian; tinh thần trách nhiệm trong công tác;

4.2. Phẩm chất chính trị, đạo đức, lối sống:

a) Nhận thức, tư tưởng chính trị; việc chấp hành chủ trương, đường lối, quy chế, quy định của Đảng, chính sách, pháp luật của Nhà nước và của đơn vị.

b) Việc giữ gìn đạo đức và lối sống lành mạnh; chống quan liêu, tham nhũng, lãng phí và những biểu hiện tiêu cực khác;

c) Tinh thần học tập, nâng cao trình độ; tính trung thực, ý thức tổ chức kỷ luật; tinh thần tự phê bình và phê bình;

d) Đoàn kết, quan hệ trong công tác; mối quan hệ, tinh thần và thái độ phục vụ nhân dân.

4.3. Việc đáp ứng tiêu chuẩn chức danh lãnh đạo dự kiến bổ nhiệm.

4.4. Chiều hướng và triển vọng phát triển.

.....

5. Đề xuất cấp có thẩm quyền phê duyệt chủ trương để triển khai quy trình bổ nhiệm./.

Nơi nhận:

.....

THỦ TRƯỞNG ĐƠN VỊ
(ký tên, đóng dấu - nếu có)

Mẫu số: 02/BNCB

Đơn vị

CỘNG HÒA XÃ HỘI CHỦ NGHĨA VIỆT NAM
Độc lập - Tự do – Hạnh phúc

....., ngày ... tháng ... năm....

BIÊN BẢN HỘI NGHỊ
(Sử dụng cho các Hội nghị)

Các nội dung chủ yếu của Biên bản:

I. Thành phần Hội nghị

1. Thành phần tham gia dự họp theo quy định:

- Tổng số: người.
- Số có mặt người, đạt tỷ lệ%.
- Số vắng mặt: ...người, trong đó:
- + Có lý do:
- + Không có lý do:

2. Thành phần mời họp

.....

II. Chủ trì Hội nghị

.....

III. Thư ký Hội nghị

.....

IV. Nội dung Hội nghị

.....

.....
Ý kiến của các đại biểu dự Hội nghị (ghi tóm tắt từng ý kiến phát biểu):

.....

.....
Kết quả lấy phiếu tín nhiệm:.....

Người chủ trì kết luận Hội nghị.

Hội nghị kết thúc vào giờ, ngày tháng năm ...

THƯ KÝ
(ký, ghi rõ họ tên)

CHỦ TRÌ HỘI NGHỊ
(ký tên, đóng dấu - nếu có)

Mẫu số 03/BNCB

TÊN ĐƠN VỊ

CỘNG HOÀ XÃ HỘI CHỦ NGHĨA VIỆT NAM
Độc lập - Tự do - Hạnh phúc

PHIẾU LẤY Ý KIẾN BỎ NHIỆM CHỨC VỤ

CỤC THI HÀNH ÁN DÂN SỰ

Tại hội nghị

(Ngày tháng năm)

Số TT	Họ và tên	Chức vụ hiện tại	Đơn vị công tác	Trình độ chuyên môn	Chức vụ dự kiến bỏ nhiệm	Ý kiến đề nghị bỏ nhiệm	
						Đồng ý	Không đồng ý
1							
2							

* Ý kiến khác:

.....

.....

* Ghi chú:

- Trong cột “Ý kiến đề nghị bỏ nhiệm”, nếu đồng ý bỏ nhiệm hoặc không đồng ý bỏ nhiệm đề nghị đánh dấu “X” vào cột tương ứng.

- Nếu đề nghị nhân sự khác ngoài danh sách trên thì ghi vào mục “ý kiến khác”.

Mẫu số 04/BNLCB

TÊN ĐƠN VỊ

CỘNG HOÀ XÃ HỘI CHỦ NGHĨA VIỆT NAM
Độc lập - Tự do - Hạnh phúc

PHIẾU LẤY Ý KIẾN BỎ NHIỆM LẠI CHỨC VỤ
CỤC THI HÀNH ÁN DÂN SỰ

Tại hội nghị
(Ngày tháng năm)

Số TT	Họ và tên	Chức vụ hiện tại	Đơn vị công tác	Trình độ chuyên môn	Chức vụ dự kiến bỏ nhiệm lại	Ý kiến đề nghị bỏ nhiệm lại	
						Đồng ý	Không đồng ý
1							
2							

* Ý kiến khác:
.....
.....

*** Ghi chú:**

- Trong cột “Ý kiến đề nghị bỏ nhiệm”, nếu đồng ý bỏ nhiệm hoặc không đồng ý bỏ nhiệm lại đề nghị đánh dấu “X” vào cột tương ứng.
- Nếu có ý kiến khác thì ghi vào mục “ý kiến khác”.

Mẫu số: 05/BNCB

CỘNG HOÀ XÃ HỘI CHỦ NGHĨA VIỆT NAM
Độc lập - Tự do - Hạnh phúc

BIÊN BẢN KIỂM PHIẾU

Vào hồi ... ngày tháng ... năm, tại đã tổ chức lấy phiếu tín nhiệm bổ nhiệm chức danh

I. Thành phần tổ kiểm phiếu

1. Tổ trưởng.
2. Tổ viên kiêm thư ký
3. Tổ viên.

.....

II. Tình hình phát, thu hồi phiếu

1. Số phiếu phát ra:
2. Số phiếu thu về:
3. Số phiếu hợp lệ:
4. Số phiếu không hợp lệ:

III. Kết quả tín nhiệm

STT	Họ và tên	Chức vụ, đơn vị công tác hiện tại	Chức vụ dự kiến bổ nhiệm	Kết quả tín nhiệm	
				Số phiếu	Tỷ lệ (%)
1	...				
2	...				
3	...				

(có biểu tổng hợp phiếu tín nhiệm theo mẫu số 04/BNCB)

Biên bản được lập thành ... bản./.

THÀNH VIÊN TỔ KIỂM PHIẾU
(ký, ghi rõ họ tên)

TRƯỞNG BAN KIỂM PHIẾU
(ký, ghi rõ họ tên)

Mẫu số 06/BNCB

Đơn vị

**CỘNG HÒA XÃ HỘI CHỦ NGHĨA VIỆT NAM [1]
Độc lập - Tự do - Hạnh phúc**

Số:

....., ngày tháng năm....

Kính gửi:

Các nội dung chủ yếu của văn bản hiệp y:

1. Căn cứ pháp lý để triển khai công tác bổ nhiệm
.....
2. Báo cáo về chủ trương bổ nhiệm đã được cấp có thẩm quyền phê duyệt.
.....
3. Tóm tắt về lý lịch cán bộ và nhận xét, đánh giá của đơn vị về cán bộ đề nghị hiệp y bổ nhiệm.
.....
4. Thông báo kết quả lấy phiếu tín nhiệm bổ nhiệm.
.....
5. Thời hạn đề nghị hiệp y./.

Nơi nhận:

.....

THỦ TRƯỞNG ĐƠN VỊ [2]

(Ký tên, đóng dấu)

Ghi chú: [1], [2]: nếu là cấp ủy đảng hiệp y thì thể thức văn bản được thực hiện theo quy định của Đảng (ví dụ: thay Quốc hiệu bằng “Đảng cộng sản Việt Nam”; thay Thủ trưởng đơn vị bằng đại diện cấp ủy của đơn vị,...).

Mẫu số 07/BNCB

Đơn vị

Số:

CỘNG HÒA XÃ HỘI CHỦ NGHĨA VIỆT NAM

Độc lập - Tự do - Hạnh phúc

....., ngày tháng năm....

TỜ TRÌNH

V/v: Đề nghị bổ nhiệm công chức lãnh đạo

Kính gửi:

Các nội dung chủ yếu của Tờ trình:

1. Căn cứ triển khai công tác bổ nhiệm.
.....
2. Báo cáo tóm tắt về việc triển khai quy trình bổ nhiệm.
.....
3. Nhận xét, đánh giá về cán bộ đề nghị bổ nhiệm (bao gồm cả việc đáp ứng các điều kiện, tiêu chuẩn bổ nhiệm theo quy định).
.....
4. Kết quả lấy phiếu tín nhiệm.
.....
5. Kết quả hiệp y của cấp uỷ đảng (nếu có).
.....
6. Ý kiến đề xuất cấp có thẩm quyền quyết định bổ nhiệm./.

Nơi nhận:

.....

THỦ TRƯỞNG ĐƠN VỊ

(ký tên, đóng dấu - nếu có)

Mẫu số 08

CỘNG HÒA XÃ HỘI CHỦ NGHĨA VIỆT NAM
Độc lập - Tự do - Hạnh phúc

....., ngày tháng năm 20.....

ĐƠN ĐĂNG KÝ DỰ THI TUYỂN CHẤP HÀNH VIÊN SƠ CẤP

(Ban hành kèm theo Thông tư số /2017/TT-BTP
ngày .. tháng .. năm 2017 của Bộ trưởng Bộ Tư pháp)

Kính gửi: Cục Thi hành án dân sự

Họ và tên: Nam, nữ:

Ngày, tháng, năm sinh:

Quê quán:

Hộ khẩu thường trú:

Chỗ ở hiện nay:

Nghề nghiệp hiện nay (nếu có):

Cơ quan, đơn vị công tác (nếu có):

Điện thoại liên lạc:

Dân tộc:

Trình độ và chuyên ngành đào tạo:

Sau khi nghiên cứu điều kiện đăng ký dự thi tuyển Chấp hành viên sơ cấp của (2), tôi thấy có đủ điều kiện để tham dự kỳ thi tuyển chấp hành viên sơ cấp. Vì vậy, tôi làm đơn này đăng ký dự thi tuyển Chấp hành viên sơ cấp theo thông báo của quý cơ quan.

Nêu trúng tuyển tôi sẽ chấp hành các quy định của Nhà nước và của cơ quan có thẩm quyền tuyển Chấp hành viên sơ cấp.

Tôi gửi kèm theo đơn này hồ sơ dự tuyển, gồm (3):

1. Bản sao các văn bằng, chứng chỉ và kết quả học tập, gồm: (4)
2. Bản sao Sổ bảo hiểm xã hội;
3. Tài liệu, giấy tờ để xác định thời gian làm công tác pháp luật;
4. 02 phong bì ghi rõ địa chỉ liên lạc, 2 ảnh cỡ 4 x 6.

Tôi cam đoan hồ sơ dự tuyển của tôi là đúng sự thật, sau khi nhận được thông báo trúng tuyển tôi sẽ hoàn thiện đủ hồ sơ dự tuyển theo quy định. Nếu sai sự thật thì kết quả thi tuyển Chấp hành viên sơ cấp của tôi sẽ bị cơ quan có thẩm quyền hủy bỏ và tôi sẽ chịu trách nhiệm trước pháp luật./.

Kính đơn
(Ký và ghi rõ họ tên)

Ghi chú:

- (1) Ghi rõ tên Cục Thi hành án dân sự tỉnh, thành phố trực thuộc Trung ương;
- (2) Ghi đúng tên cơ quan, tổ chức, đơn vị có thông báo tuyển Chấp hành viên sơ cấp;
- (3) Đối với người dự tuyển chưa phải là công chức;
- (4) Ghi rõ tên của các bản sao gửi kèm đơn đăng ký dự tuyển công chức.

Phụ lục số 3

**CỘNG HÒA XÃ HỘI CHỦ NGHĨA VIỆT NAM
Độc lập - Tự do - Hạnh phúc**

....., ngày tháng năm 20.....

ĐƠN ĐỀ NGHỊ BỔ NHIỆM CHẤP HÀNH VIÊN KHÔNG QUA THI TUYỂN

(Ban hành kèm theo Thông tư số /2017/TT-BTP
ngày .. tháng .. năm 2017 của Bộ trưởng Bộ Tư pháp)

Kính gửi: Hội đồng tuyển chọn Chấp hành viên

Họ và tên: Nam, nữ:

Ngày, tháng, năm sinh:

Quê quán:

Hộ khẩu thường trú:

Chỗ ở hiện nay:

Nghề nghiệp hiện nay:

Cơ quan, đơn vị công tác:

Điện thoại liên lạc:

Dân tộc:

Trình độ và chuyên ngành đào tạo:

Sau khi nghiên cứu điều kiện tuyển chọn và bổ nhiệm Chấp hành viên không qua thi tuyển, tôi thấy có đủ điều kiện để được tuyển chọn và bổ nhiệm Chấp hành viên không qua thi tuyển. Vì vậy, tôi làm đơn này với nguyện vọng được cơ quan có thẩm quyền xem xét, tuyển chọn và bổ nhiệm Chấp hành viên (2).

Nếu được bổ nhiệm, tôi cam kết tình nguyện công tác tại cơ quan thi hành án dân sự từ 05 năm trở lên theo quy định của pháp luật về thi hành án dân sự.

Tôi gửi kèm theo đơn này hồ sơ dự tuyển, gồm:

1. Sơ yếu lý lịch theo mẫu của Bộ Nội vụ ban hành;
2. Giấy chứng nhận sức khỏe do cơ quan y tế có thẩm quyền cấp;
3. Bản kê khai tài sản theo mẫu của Thanh tra Chính phủ;
4. Bản sao các văn bằng, chứng chỉ (3).

Tôi cam đoan hồ sơ dự tuyển của tôi là đúng sự thật. Nếu sai sự thật thì kết quả tuyển chọn và bổ nhiệm Chấp hành viên của tôi sẽ bị cơ quan có thẩm quyền hủy bỏ và tôi sẽ chịu trách nhiệm trước pháp luật./.

Kính đơn

(Ký và ghi rõ họ tên)

Ghi chú:

- (1) Ghi rõ Hội đồng tuyển chọn Chấp hành viên tỉnh, thành phố trực thuộc Trung ương;
- (2) Ghi rõ Chấp hành viên sơ cấp hoặc Chấp hành viên trung cấp;
- (3) Ghi rõ tên của các bản sao gửi kèm đơn đăng ký dự tuyển công chức.

Mẫu thẻ CHẤP HÀNH VIÊN THI HÀNH ÁN DẶN SỰ

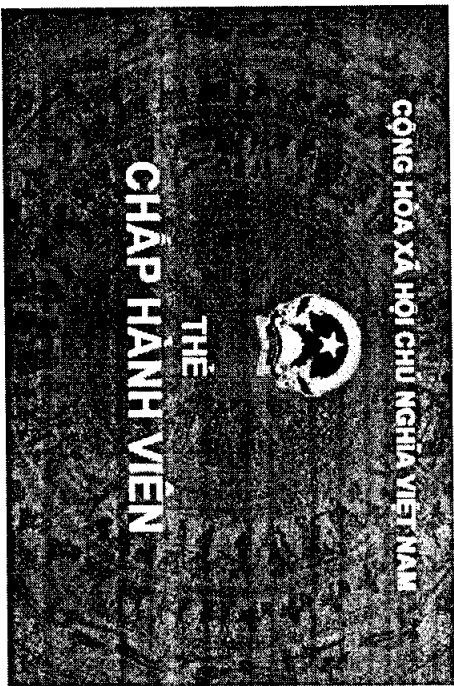

Mặt trước

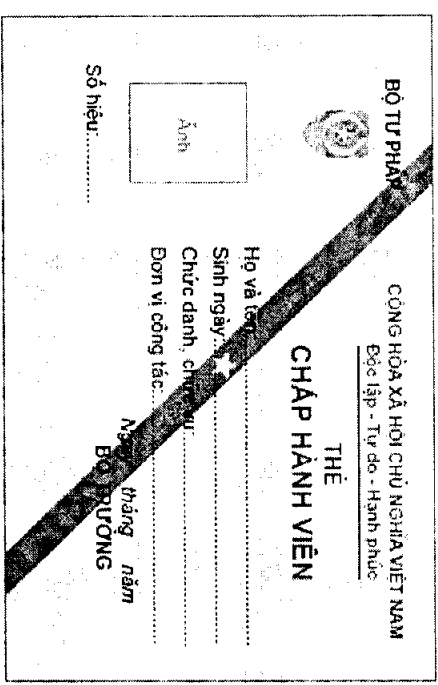

Mặt sau

Mẫu thẻ THẨM TRA VIÊN THI HÀNH ÁN DÂN SỰ

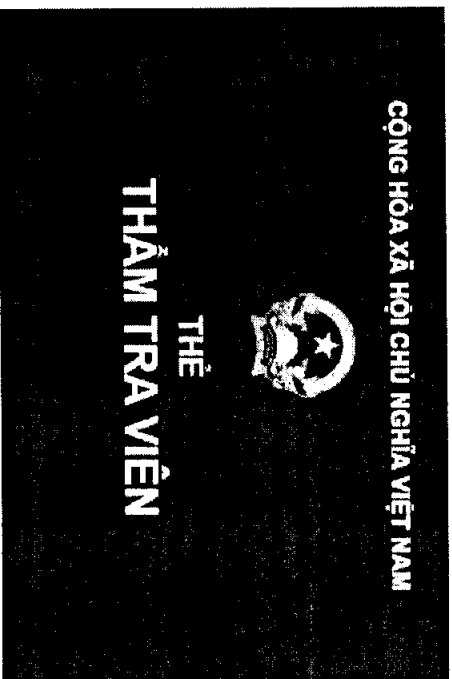

Mặt trước

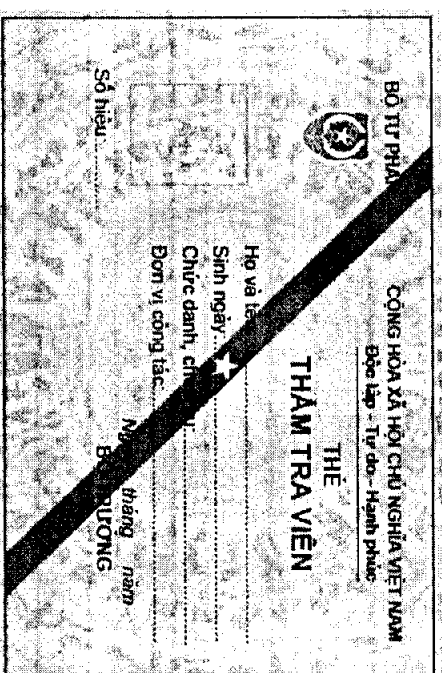

Mặt sau

PHỤ LỤC SỐ 6

(Ban hành kèm theo Thông tư số 02/2017/TT-BTP ngày 23/03/2017 của Bộ trưởng Bộ Tư pháp)

MẪU CỜ LA VÁT

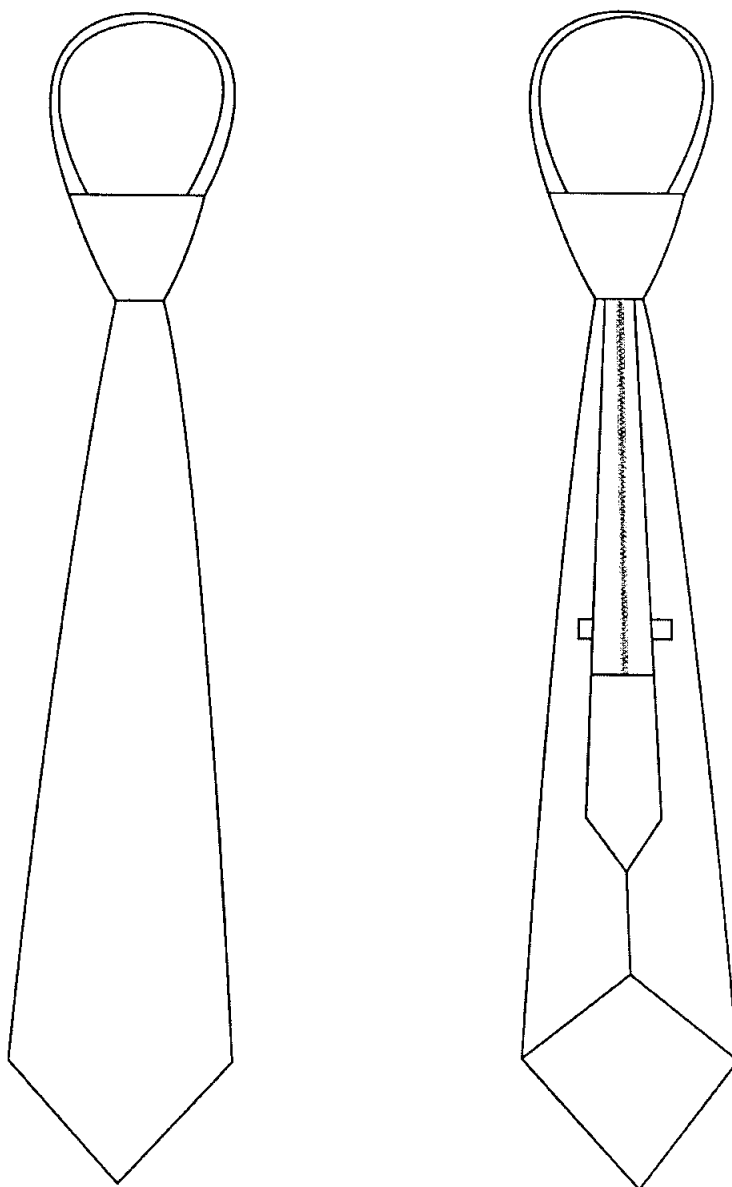

PHỤ LỤC SỐ 6

(Ban hành kèm theo Thông tư số 02/2017/TT-BTP ngày 23/03/2017 của Bộ trưởng Bộ Tư pháp)

MẪU ÁO LỄ PHỤC VÀ QUẦN LỄ PHỤC MÙA ĐÔNG - NAM

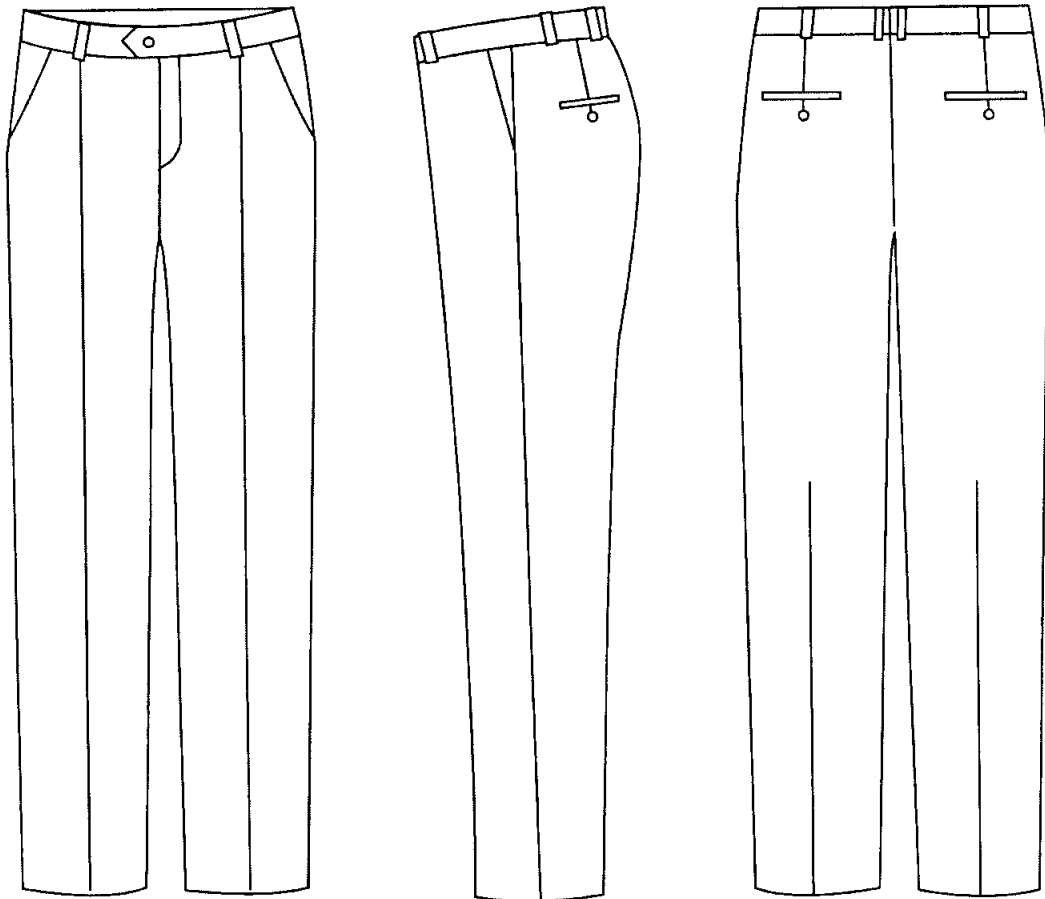
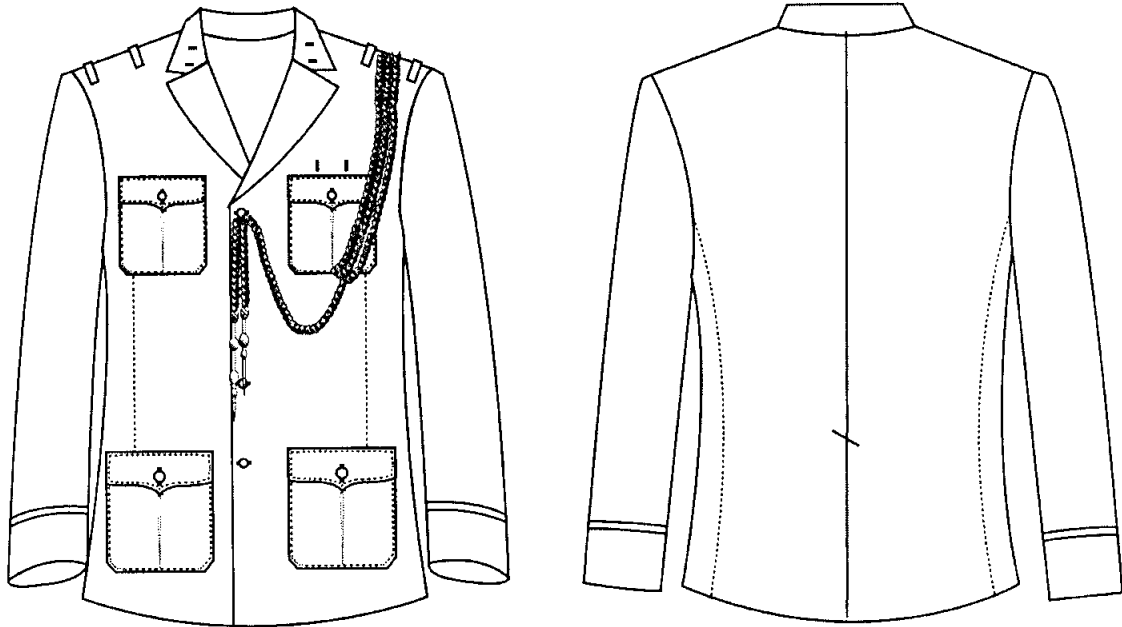

PHỤ LỤC SỐ 6

(Ban hành kèm theo Thông tư số 02/2017/TT-BTP ngày 23/03/2017 của Bộ trưởng Bộ Tư pháp)

MẪU ÁO LỄ PHỤC VÀ QUẦN LỄ PHỤC MÙA ĐÔNG - NỮ

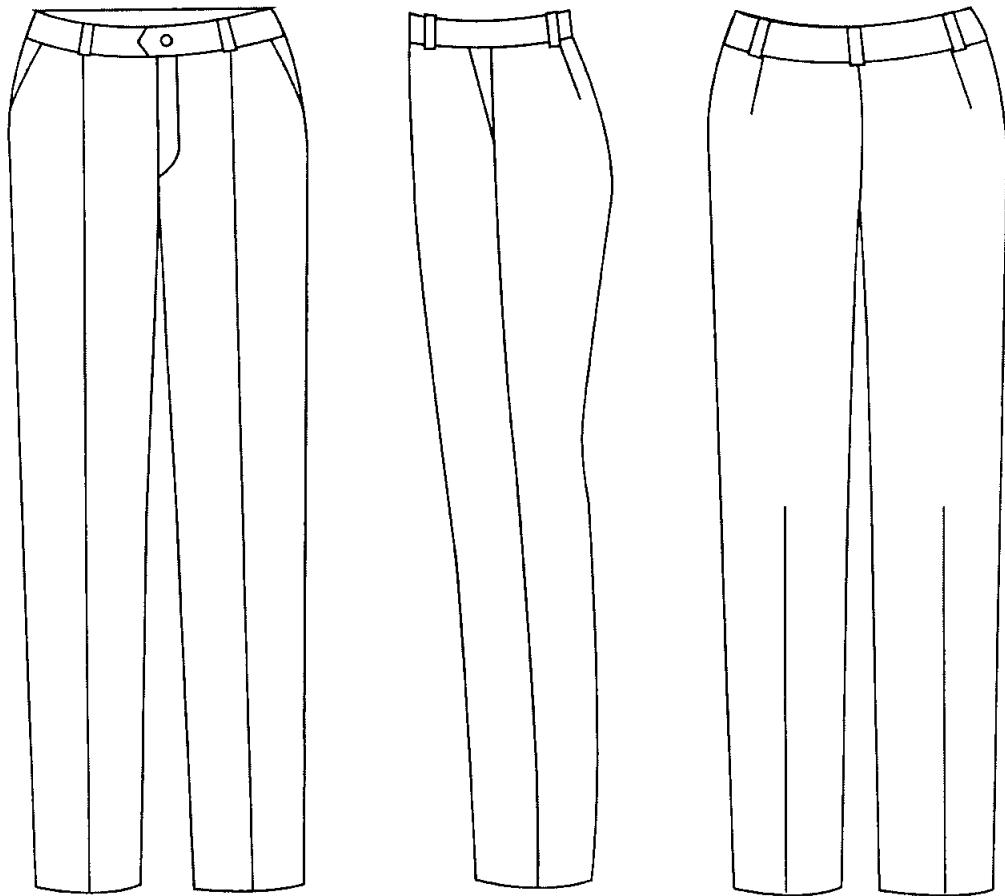
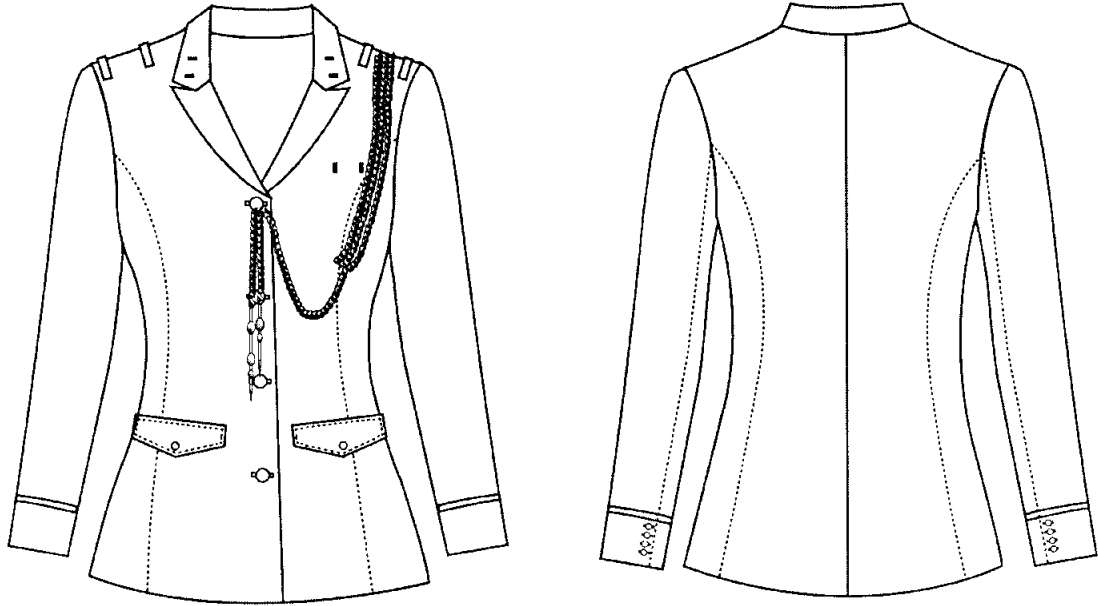

PHỤ LỤC SỐ 6

(Ban hành kèm theo Thông tư số 02/2017/TT-BTP ngày 23/03/2017 của Bộ trưởng Bộ Tư pháp)

MÁU ÁO LỄ PHỤC VÀ VÁY LỄ PHỤC MÙA HÈ - NỮ

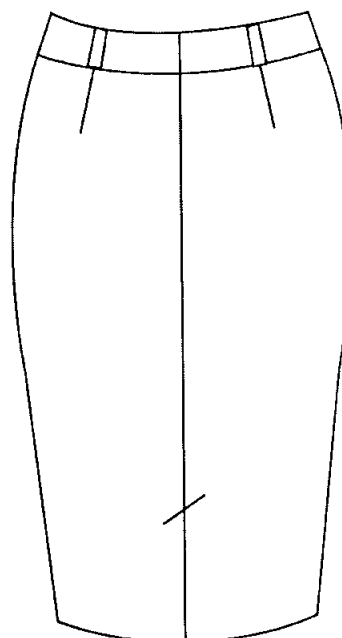
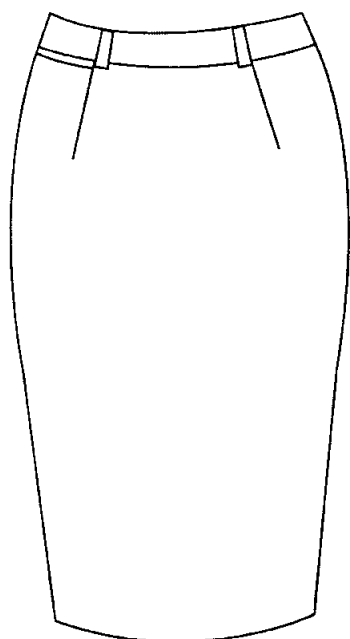
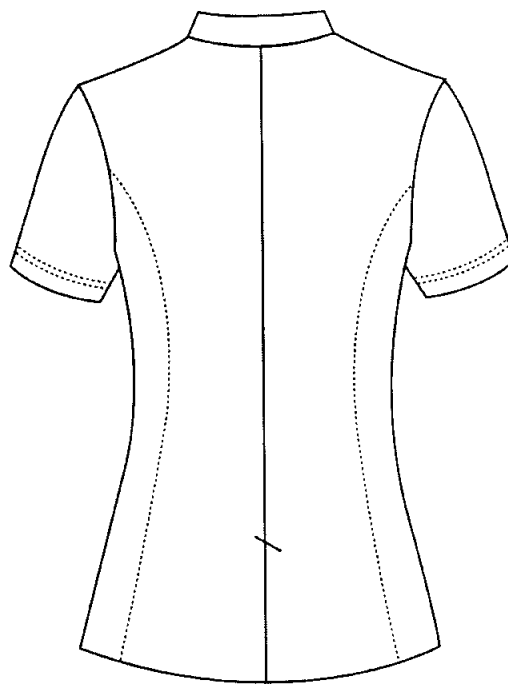
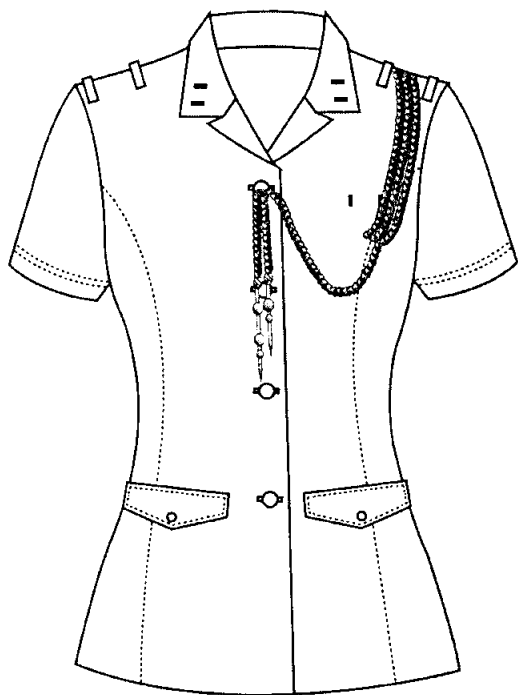

PHỤ LỤC SỐ 6

(Ban hành kèm theo Thông tư số 02/2017/TT-BTP ngày 23/03/2017 của Bộ trưởng Bộ Tư pháp)

MẪU ÁO LỄ PHỤC VÀ QUẦN LỄ PHỤC MÙA HÈ - NỮ

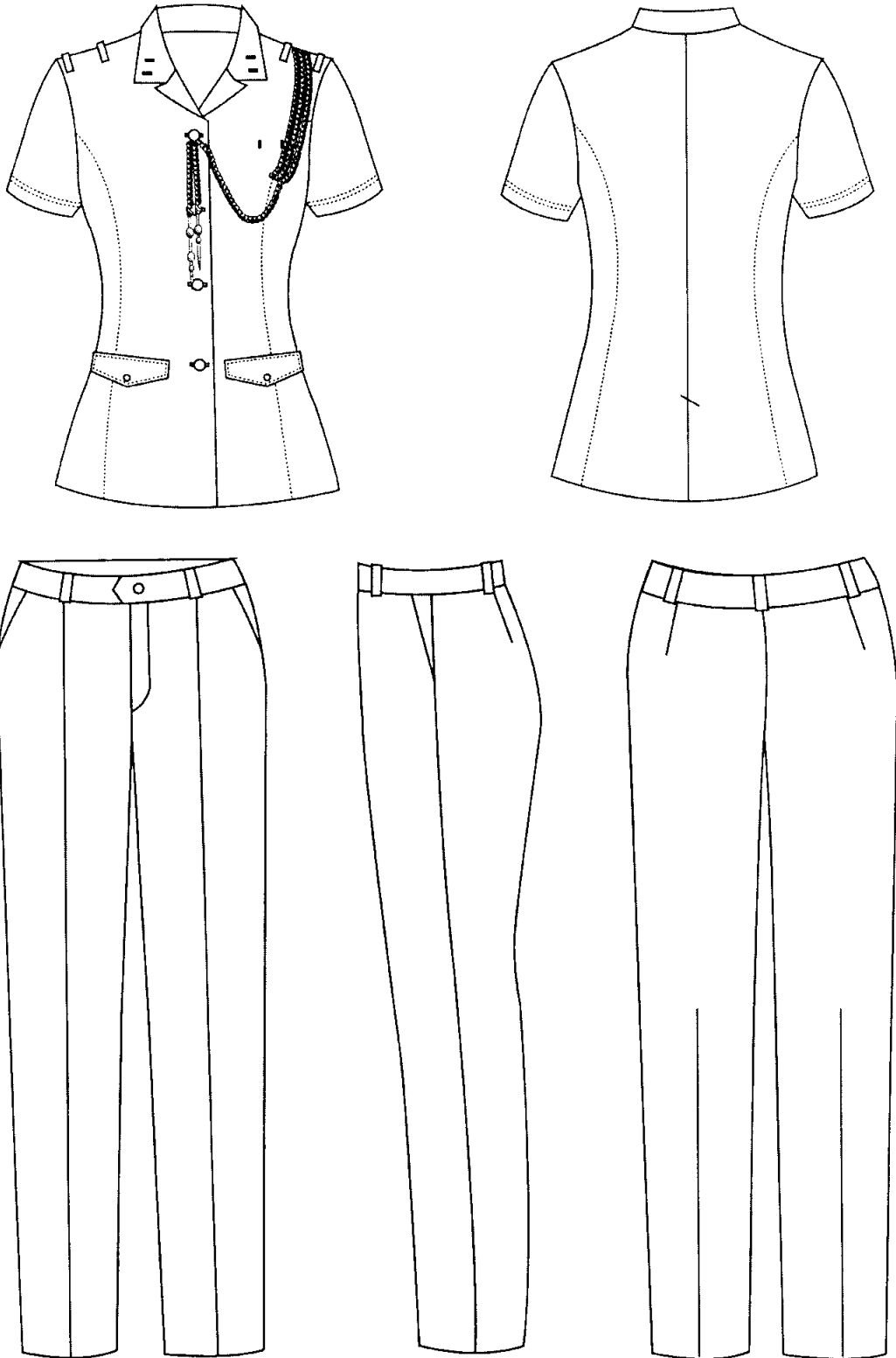

PHỤ LỤC SỐ 6

(Ban hành kèm theo Thông tư số 02/2017/TT-BTP ngày 23/03/2017 của Bộ trưởng Bộ Tư pháp)

MẪU ÁO LỄ PHỤC VÀ QUẦN LỄ PHỤC MÙA HÈ - NAM

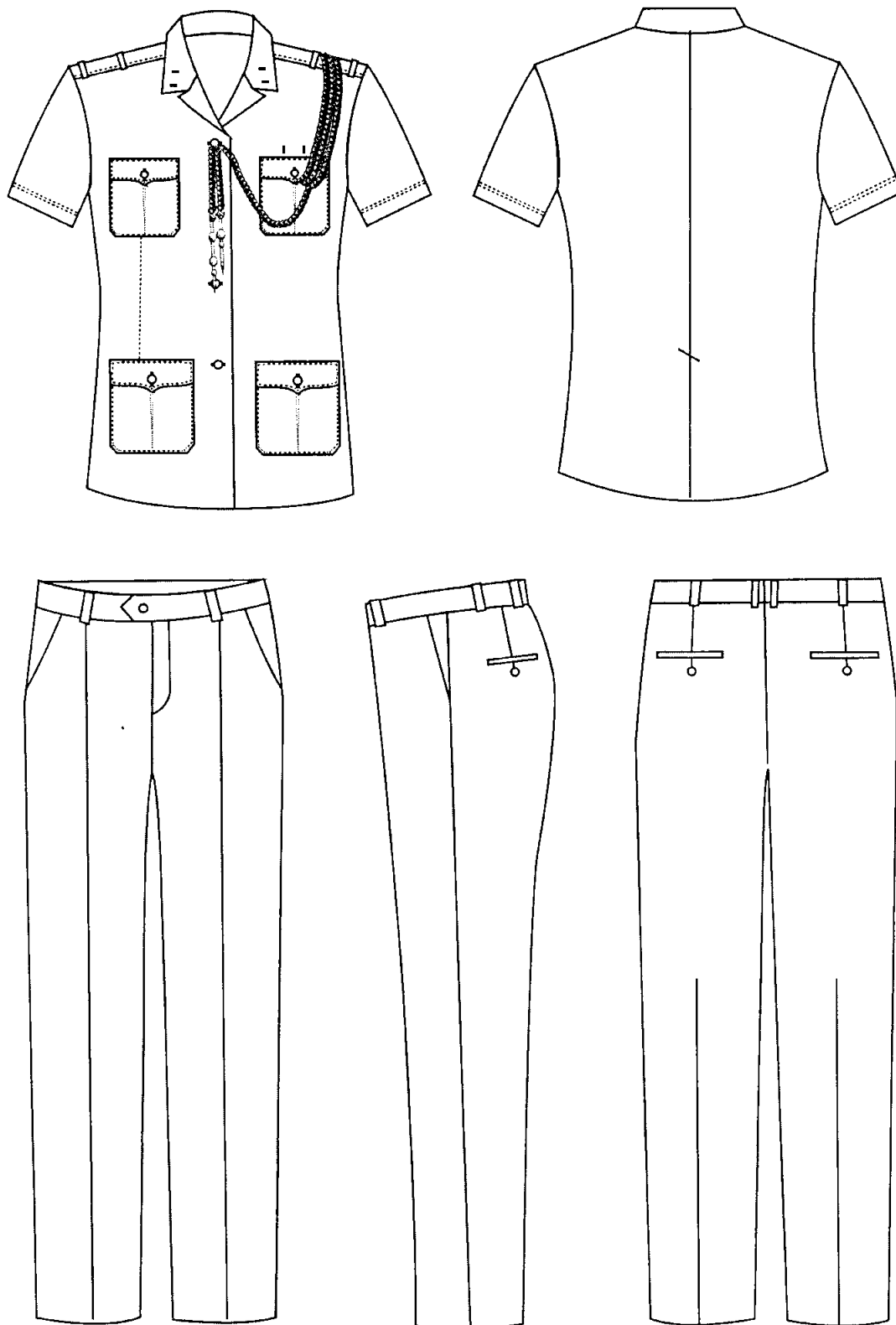

PHỤ LỤC SỐ 6

(Ban hành kèm theo Thông tư số 02/2017/TT-BTP ngày 23/03/2017 của Bộ trưởng Bộ Tư pháp)

MẪU MŨ KÊ PI

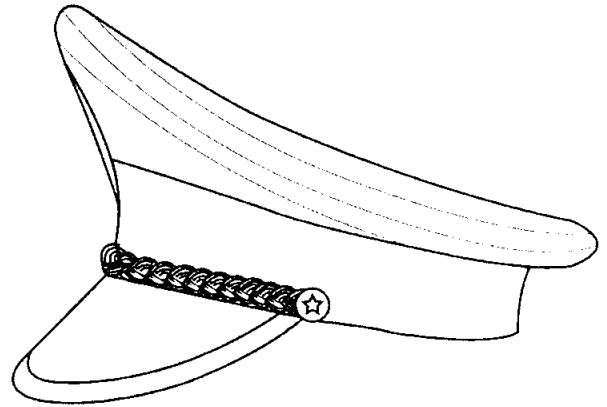
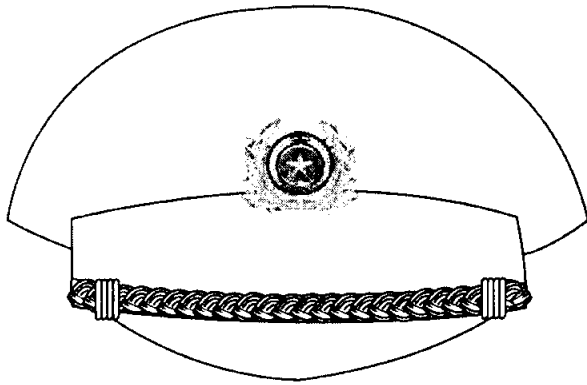

PHỤ LỤC SỐ 6

(Ban hành kèm theo Thông tư số 02/2017/TT-BTP ngày 23/03/2017 của Bộ trưởng Bộ Tư pháp)

MẪU ÁO SƠ MI LỄ PHỤC MÙA ĐÔNG - NAM

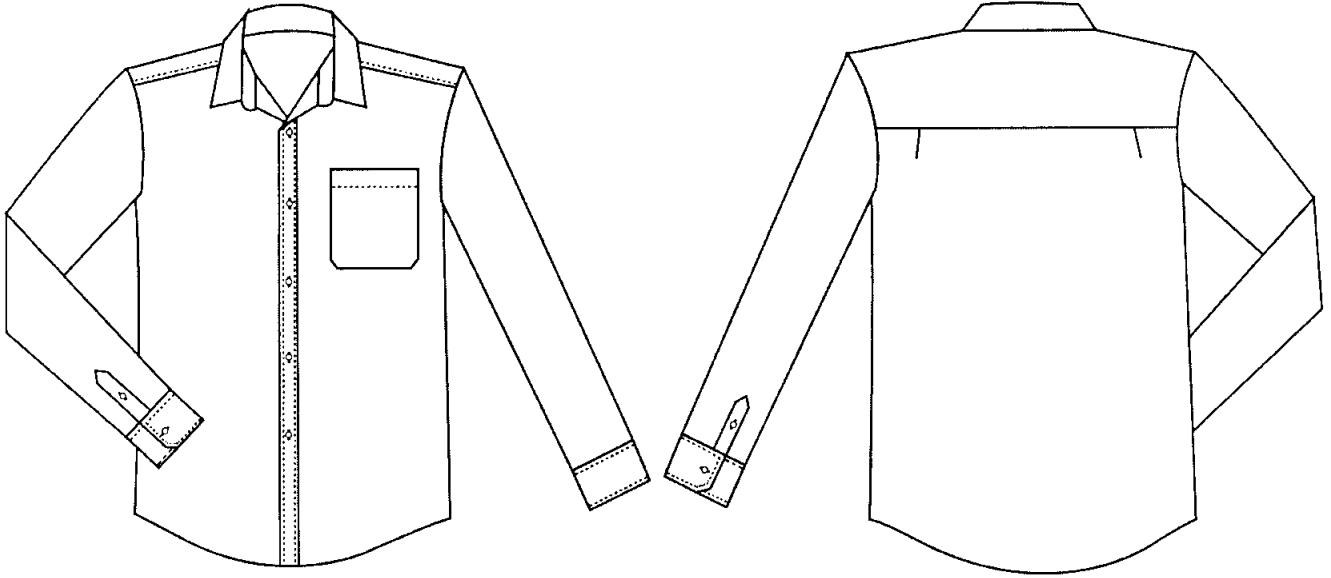

PHỤ LỤC SỐ 6

(Ban hành kèm theo Thông tư số 02/2017/TT-BTP ngày 23/03/2017 của Bộ trưởng Bộ Tư pháp)

MẪU ÁO SƠ MI LỄ PHỤC MÙA ĐÔNG - NỮ

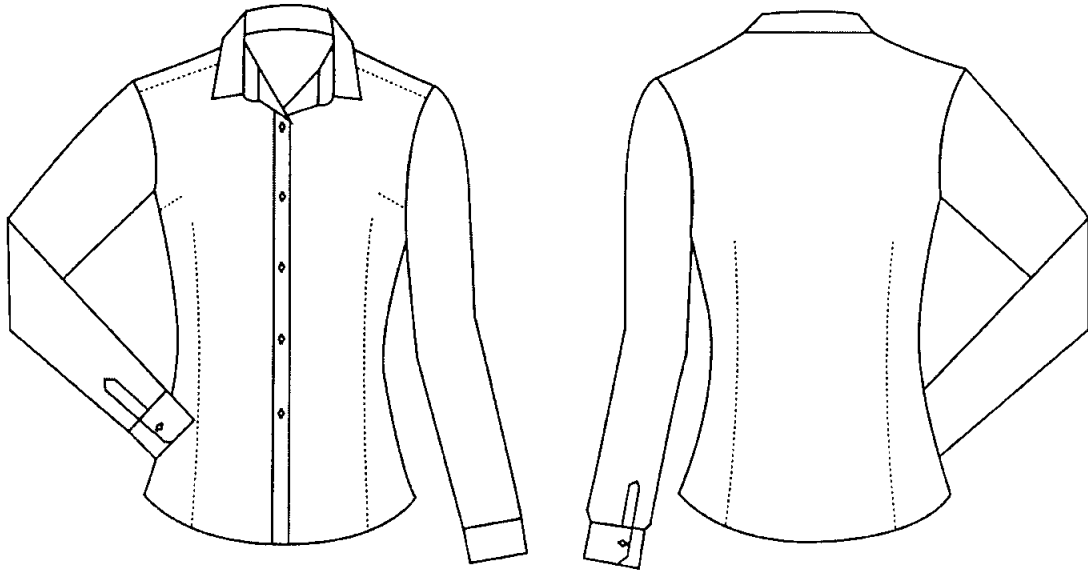

PHỤ LỤC SỐ 6

(Ban hành kèm theo Thông tư số 02/2017/TT-BTP ngày 23/03/2017 của Bộ trưởng Bộ Tư pháp)

MẪU ÁO THU ĐÔNG VÀ QUẦN THU ĐÔNG - NAM

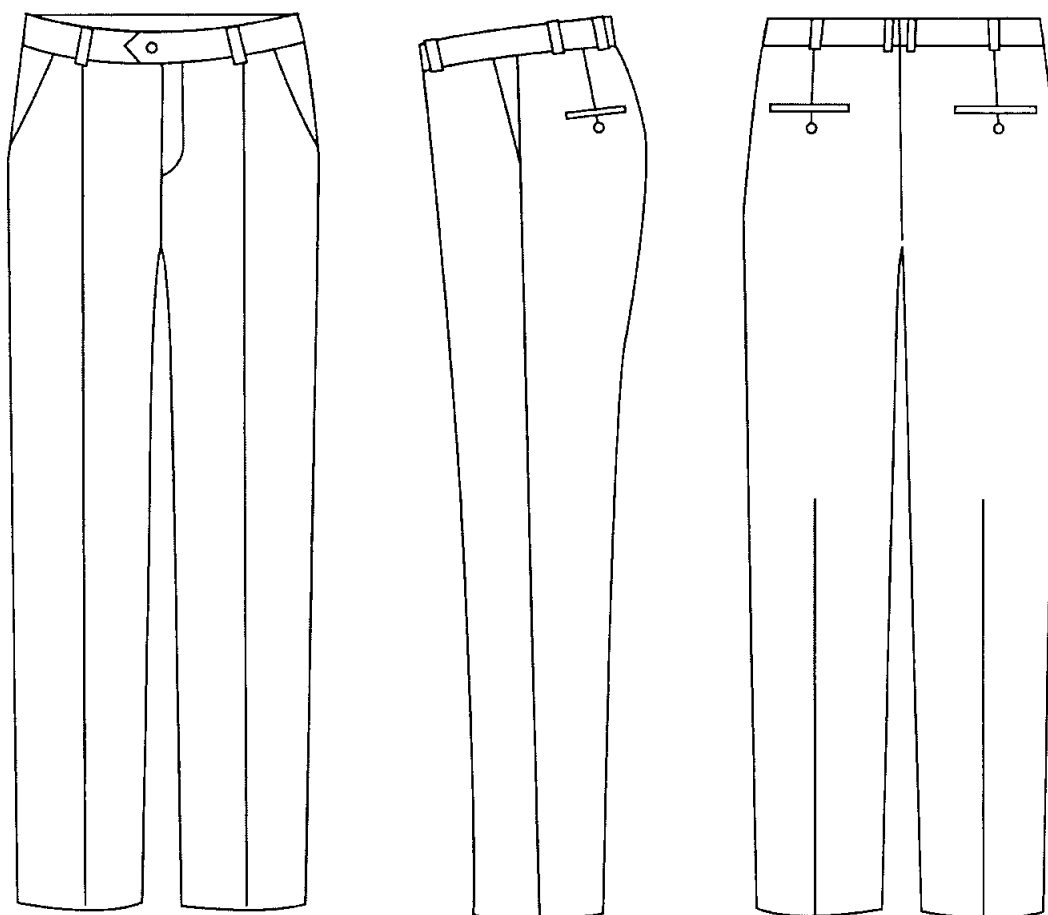
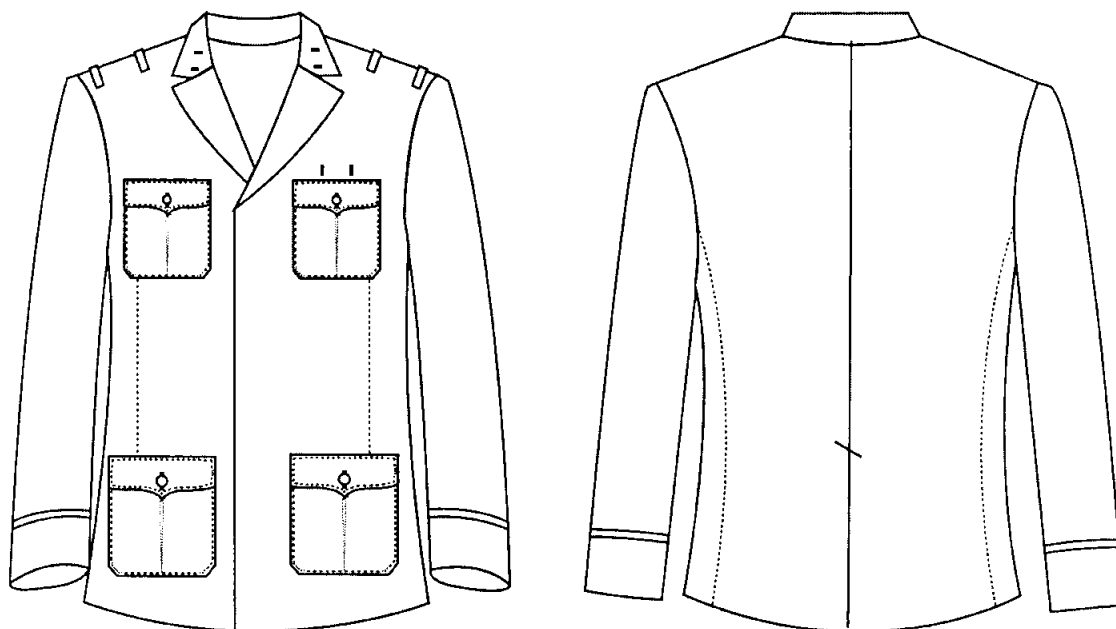

PHỤ LỤC SỐ 6

(Ban hành kèm theo Thông tư số 02/2017/TT-BTP ngày 23/03/2017 của Bộ trưởng Bộ Tư pháp)

MẪU ÁO CHỐNG RẾT MÙA ĐÔNG - NAM

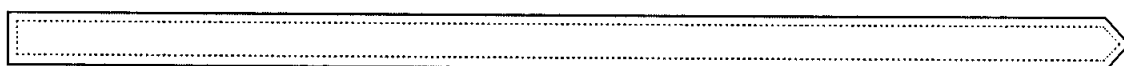
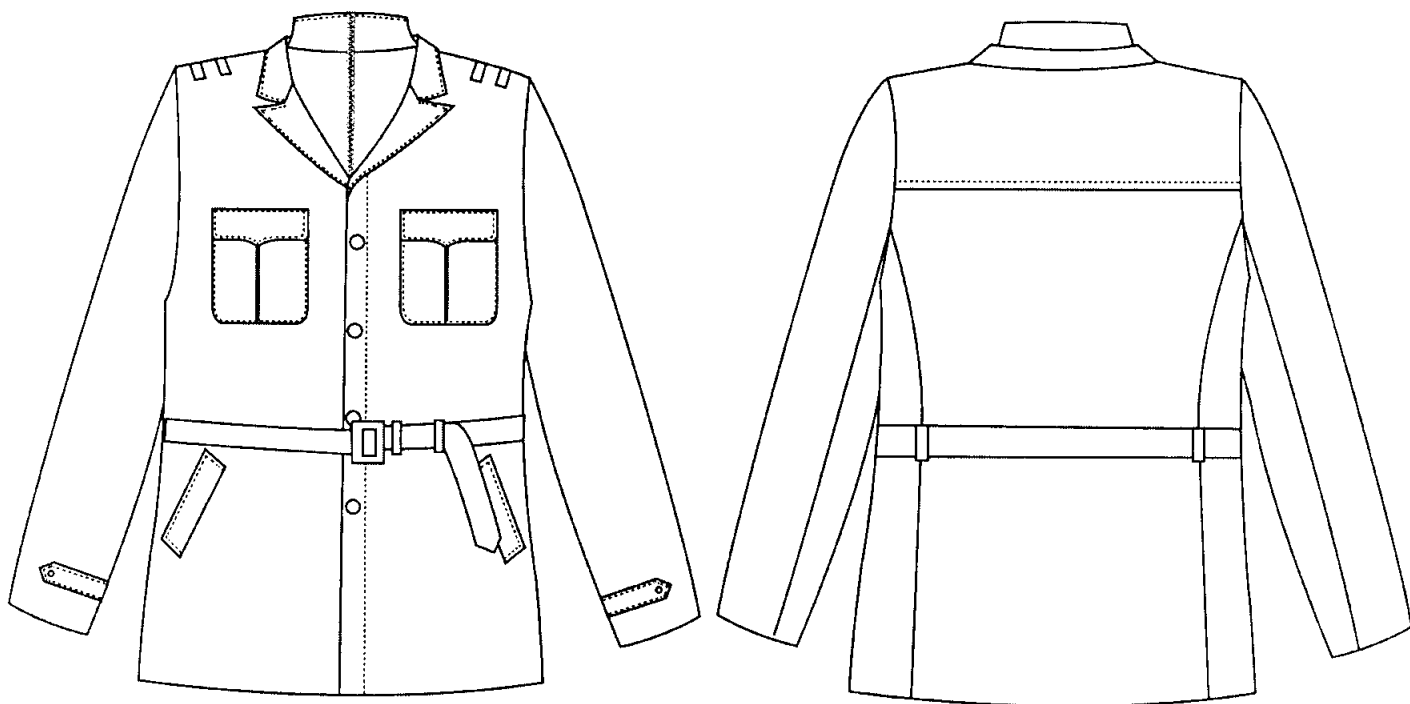

PHỤ LỤC SỐ 6

(Ban hành kèm theo Thông tư số 02/2017/TT-BTP ngày 23/03/2017 của Bộ trưởng Bộ Tư pháp)
MẪU ÁO CHỐNG RẾT MÙA ĐÔNG - NỮ

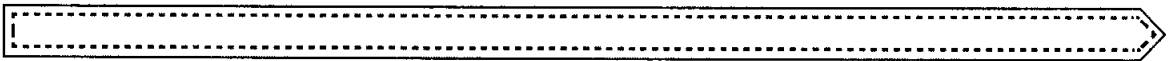
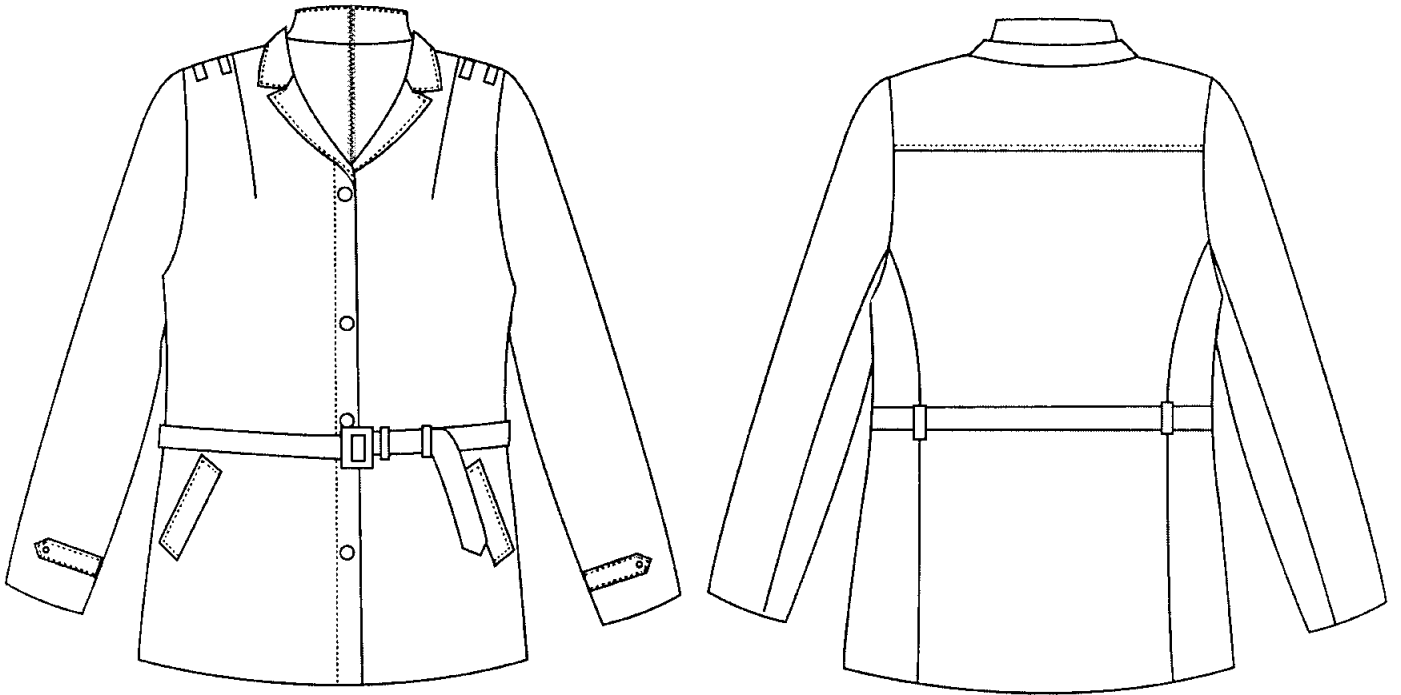

PHỤ LỤC SỐ 6

(Ban hành kèm theo Thông tư số 02/2017/TT-BTP ngày 23/03/2017 của Bộ trưởng Bộ Tư pháp)

MẪU ÁO XUÂN HÈ VÀ VÁY XUÂN HÈ - NỮ

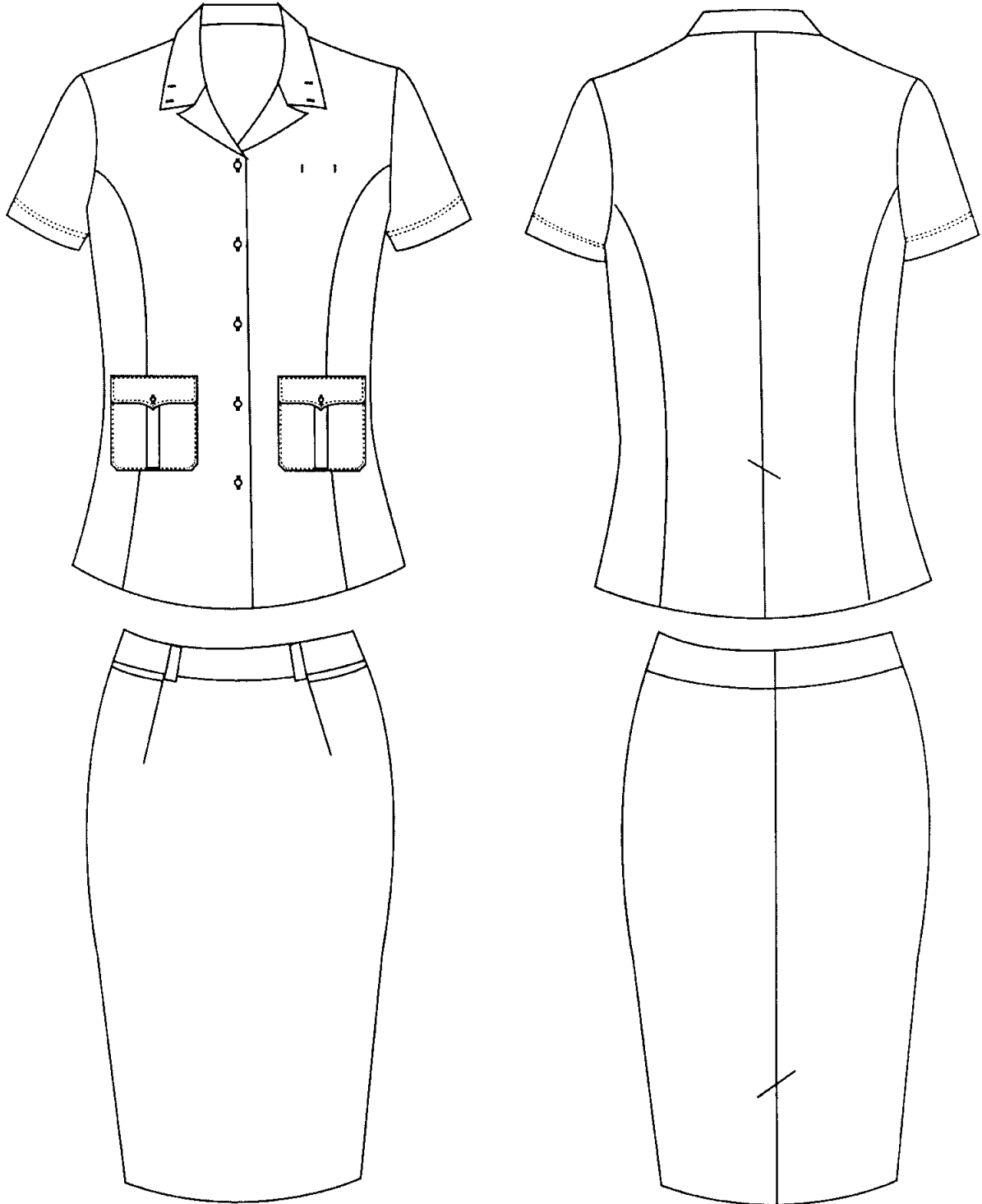

PHỤ LỤC SỐ 6

(Ban hành kèm theo Thông tư số 02/2017/TT-BTP ngày 23/03/2017 của Bộ trưởng Bộ Tư pháp)

MẪU ÁO KHOÁC NGOÀI MÙA ĐÔNG - NAM

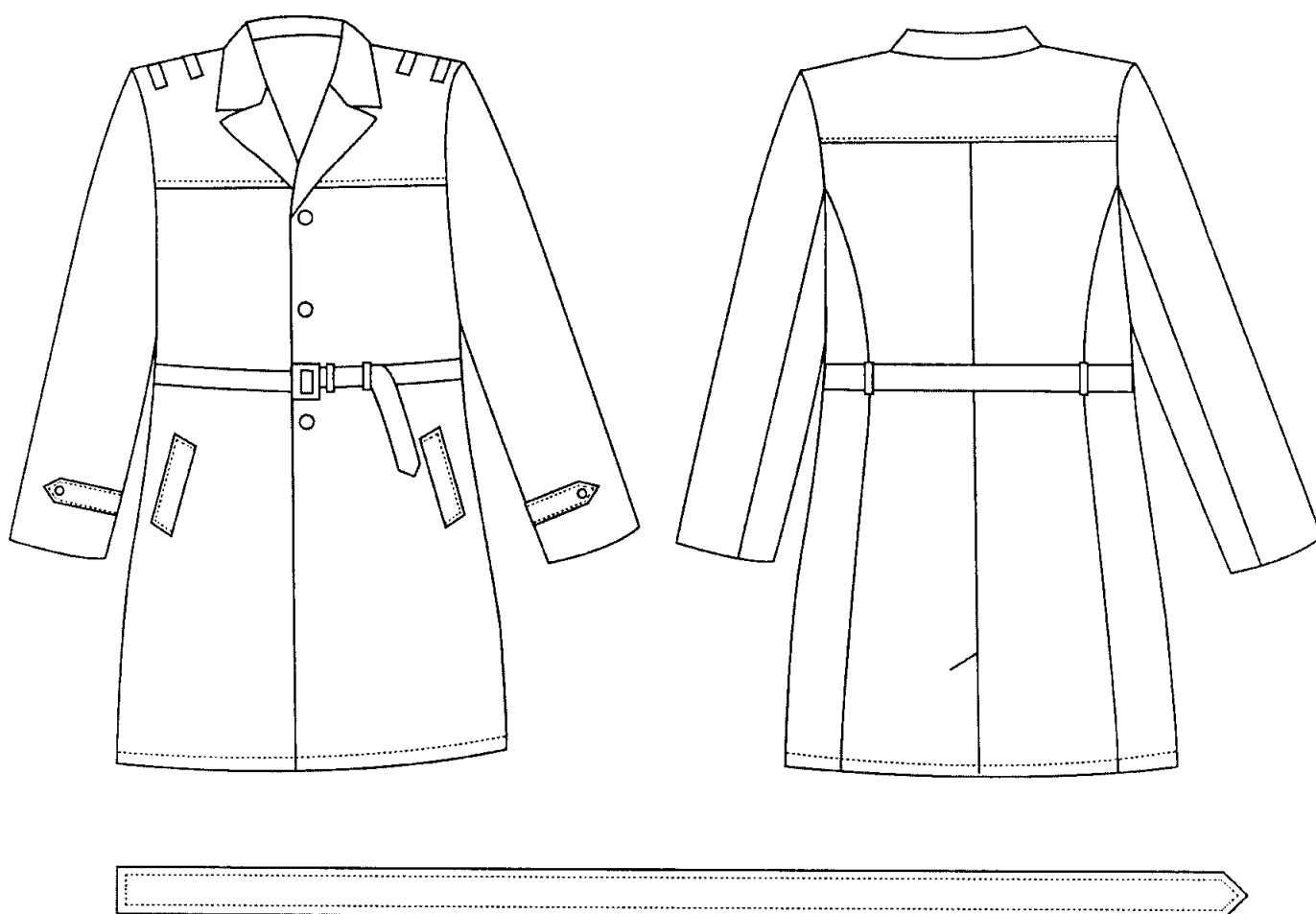

PHỤ LỤC SỐ 6

(Ban hành kèm theo Thông tư số 02/2017/TT-BTP ngày 23/03/2017 của Bộ trưởng Bộ Tư pháp)

MẪU ÁO KHOÁC NGOÀI MÙA ĐÔNG - NỮ

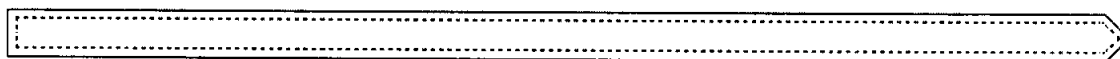
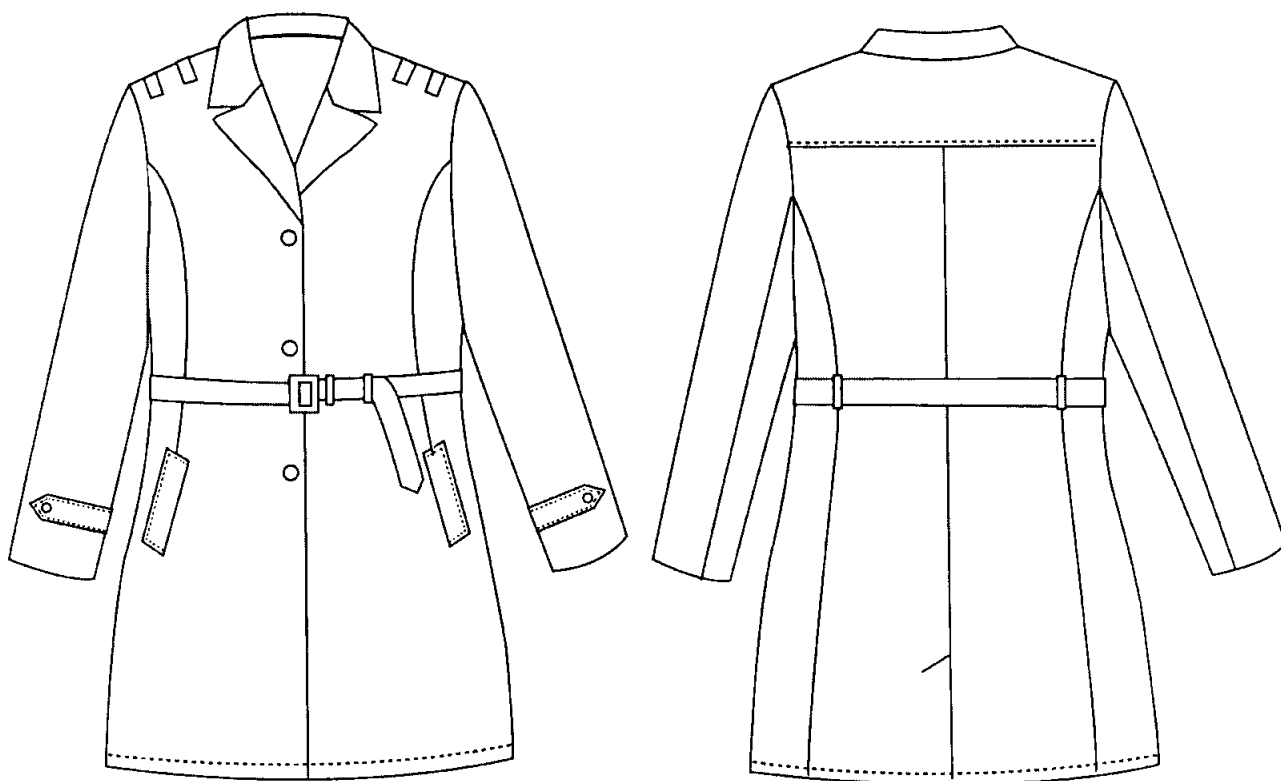

PHỤ LỤC SỐ 6

(Ban hành kèm theo Thông tư số 02/2017/TT-BTP ngày 23/03/2017 của Bộ trưởng Bộ Tư pháp)

MẪU ÁO XUÂN HÈ VÀ QUẦN XUÂN HÈ - NAM

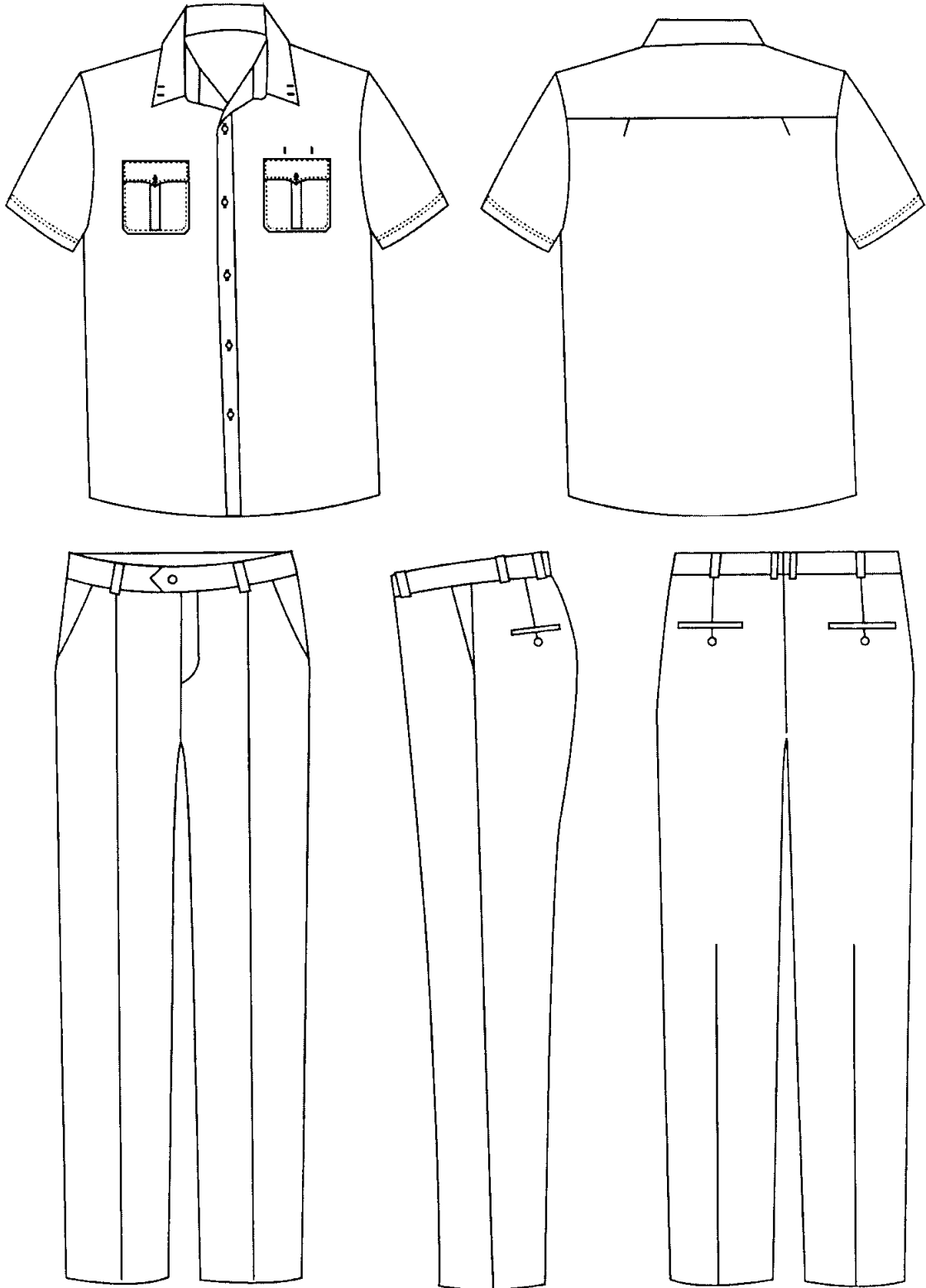

PHỤ LỤC SỐ 6

(Ban hành kèm theo Thông tư số 02/2017/TT-BTP ngày 23/03/2017 của Bộ trưởng Bộ Tư pháp)

MẪU ÁO XUÂN HÈ VÀ QUẦN XUÂN HÈ - NỮ

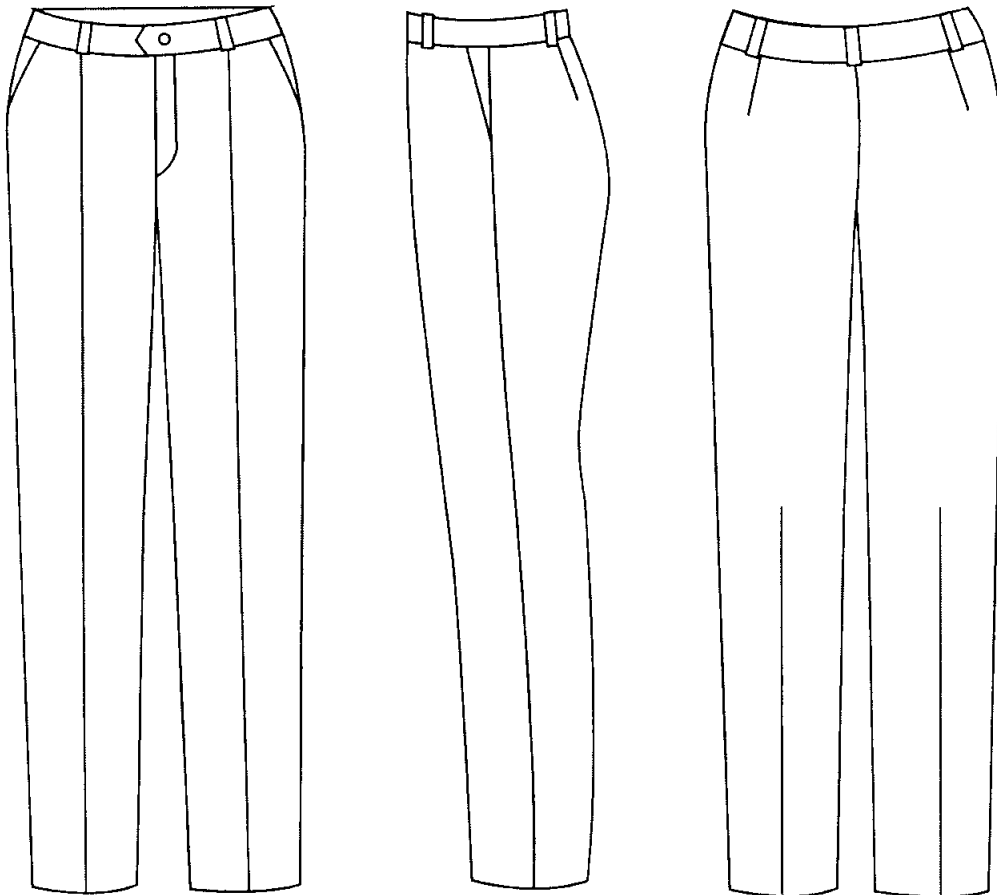
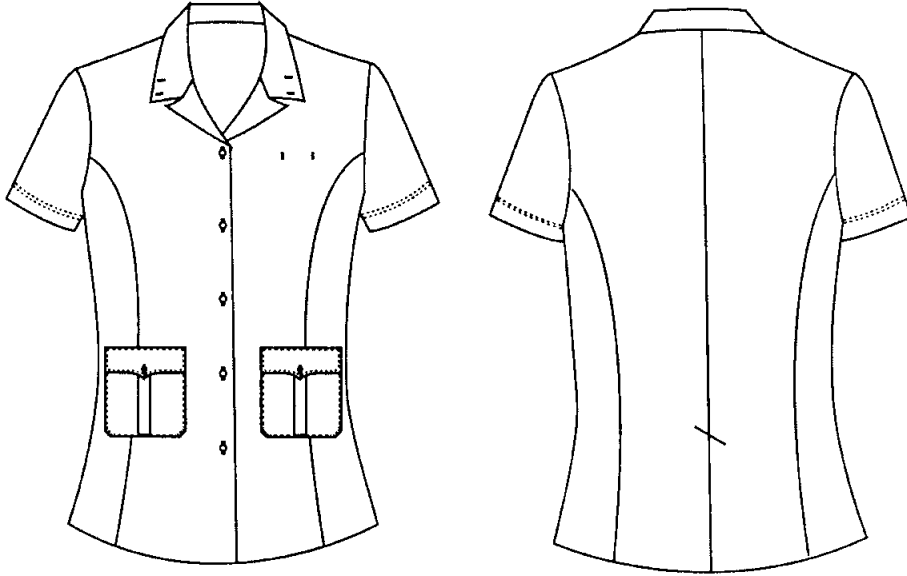

PHỤ LỤC SỐ 6

(Ban hành kèm theo Thông tư số 02/2017/TT-BTP ngày 23/03/2017 của Bộ trưởng Bộ Tư pháp)

MẪU ÁO SƠ MI TRANG PHỤC MÙA ĐÔNG - NAM

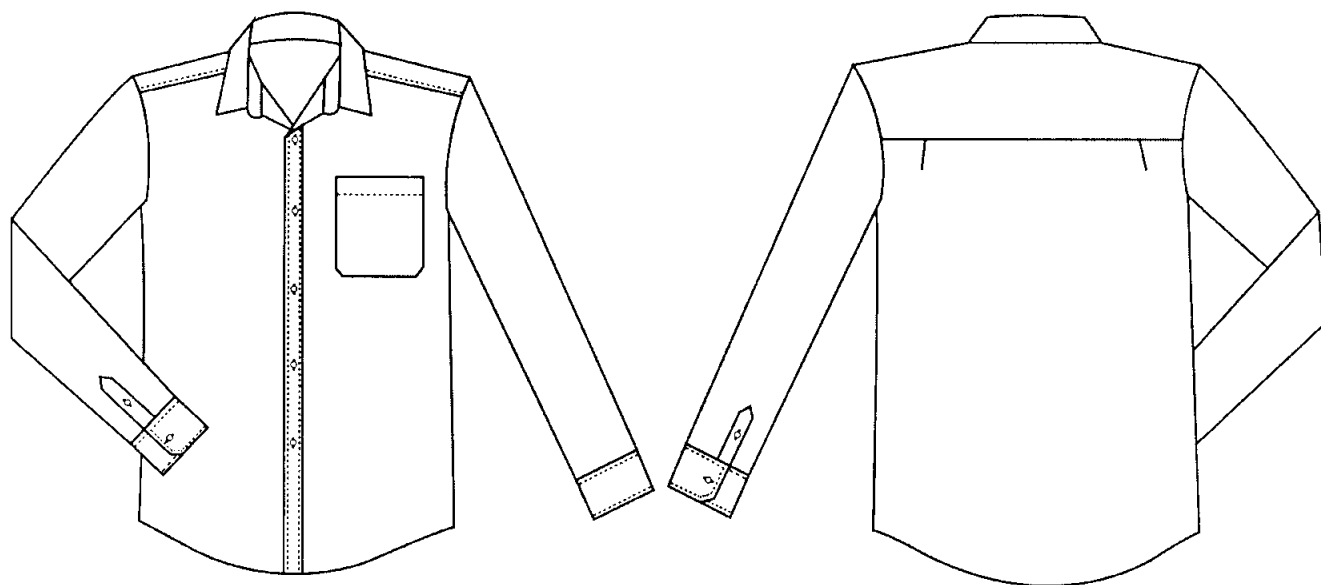

PHỤ LỤC SỐ 6

(Ban hành kèm theo Thông tư số 02/2017/TT-BTP ngày 23/03/2017 của Bộ trưởng Bộ Tư pháp)

MẪU ÁO SƠ MI TRANG PHỤC MÙA ĐÔNG - NỮ

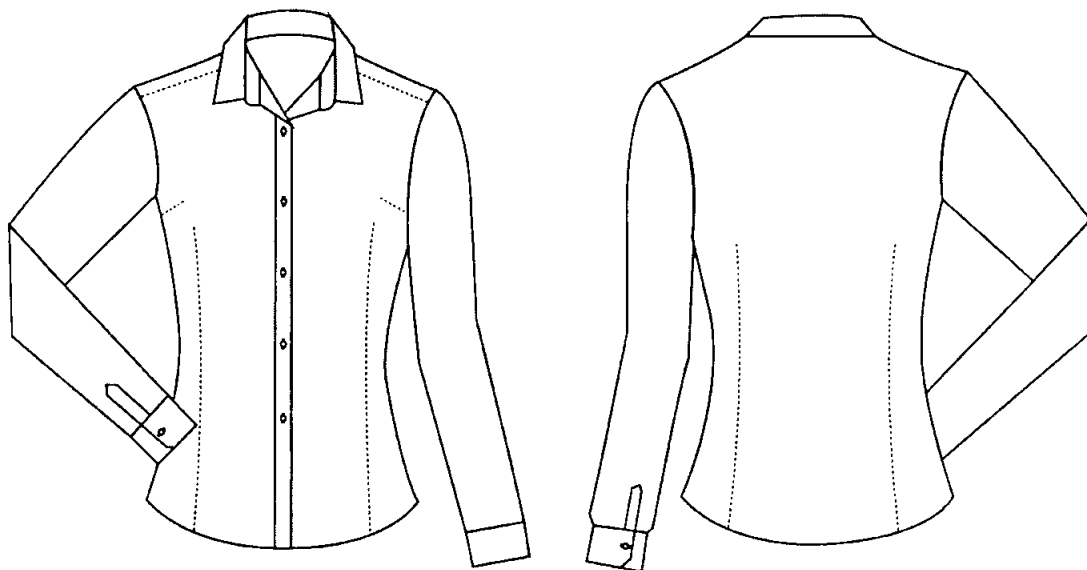

PHỤ LỤC SỐ 6

(Ban hành kèm theo Thông tư số 02/2017/TT-BTP ngày 23/03/2017 của Bộ trưởng Bộ Tư pháp)

MẪU ÁO THU ĐÔNG VÀ QUẦN THU ĐÔNG - NỮ

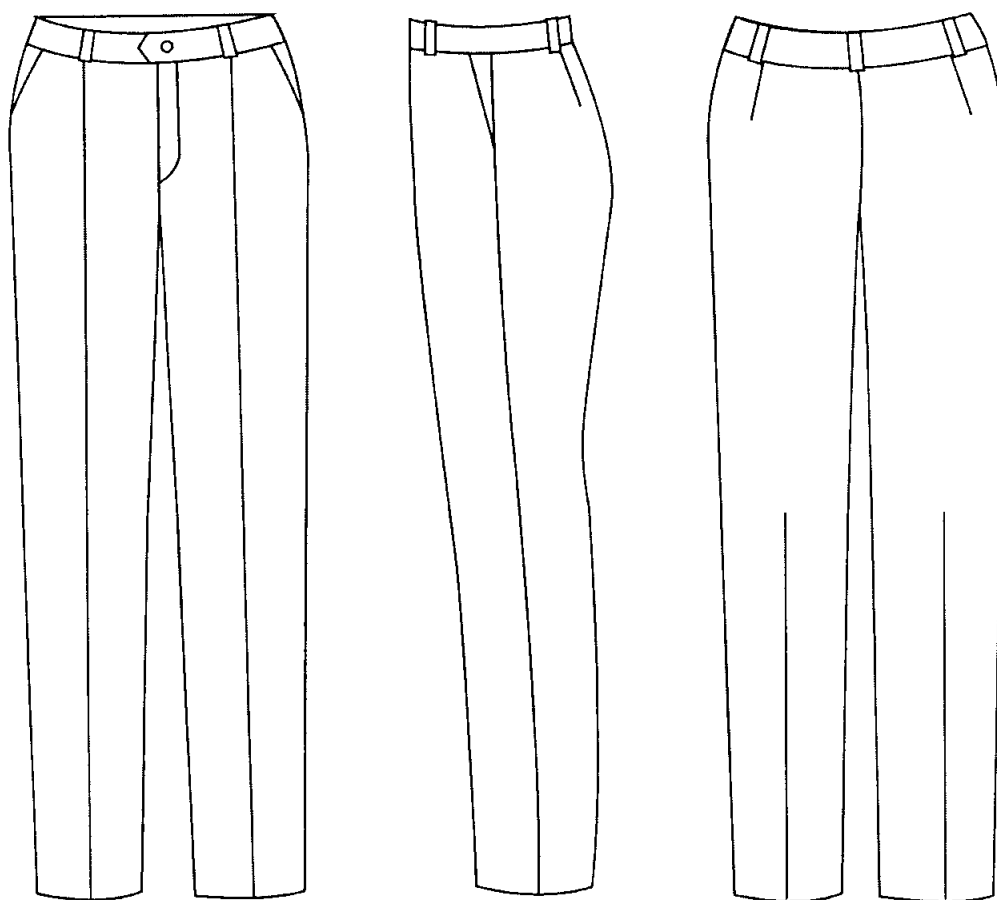
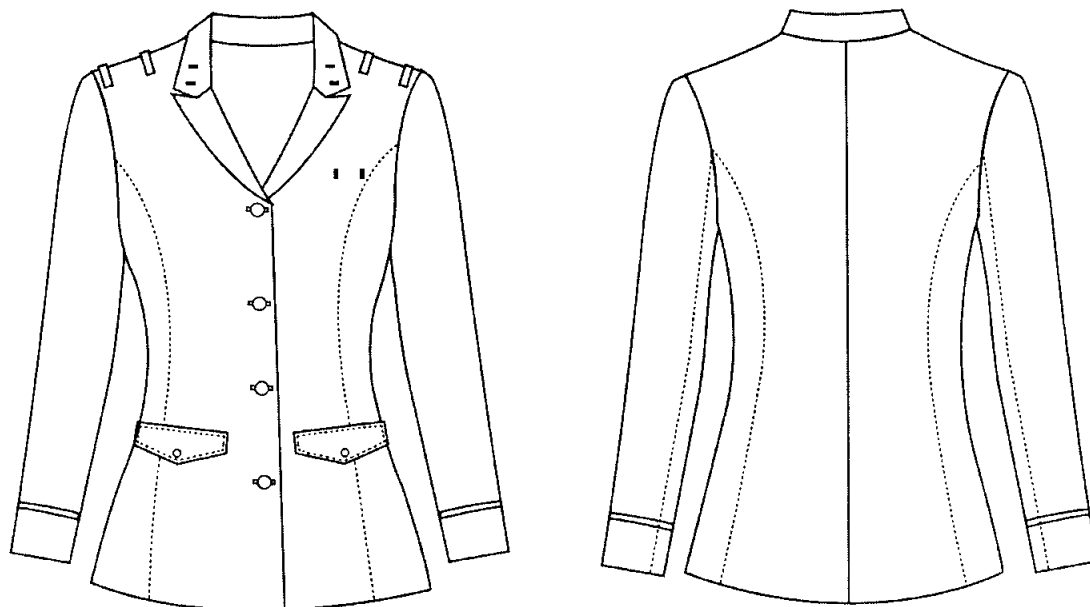

PHỤ LỤC SỐ 7

(Ban hành kèm theo Thông tư số 02/2017/TT-BTP ngày 23/03/2017 của Bộ trưởng Bộ Tư pháp)

MẪU BẢNG TÊN TRÊN NGỰC ÁO

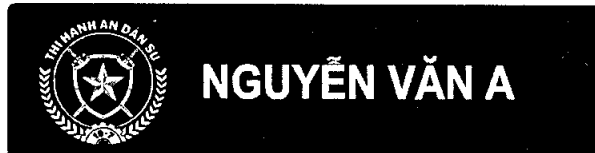

A. Nguyên liệu

- Đồng vàng tám dày 0.6 mm
- Kim cài bằng hợp kim không gỉ.
- Trọng lượng: $10g \pm 1$

B. Kiểu dáng

- Bảng tên hình chữ nhật có kích thước:
 - + Dài = 81 mm
 - + Rộng = 23 mm
- Nền bảng tên sơn màu xanh lam, xung quanh có đường viền màu vàng.
- Bên trái bảng tên là hình biểu trưng ngành Thi hành án dân sự
- Bên phải bảng tên là dòng chữ họ và tên.

PHỤ LỤC SỐ 8

(Ban hành kèm theo Thông tư số 02/2017/TT-BTP ngày 23/03/2017 của Bộ trưởng Bộ Tư pháp)

MẪU CẢNH TÙNG ĐƠN TRÊN VE ÁO

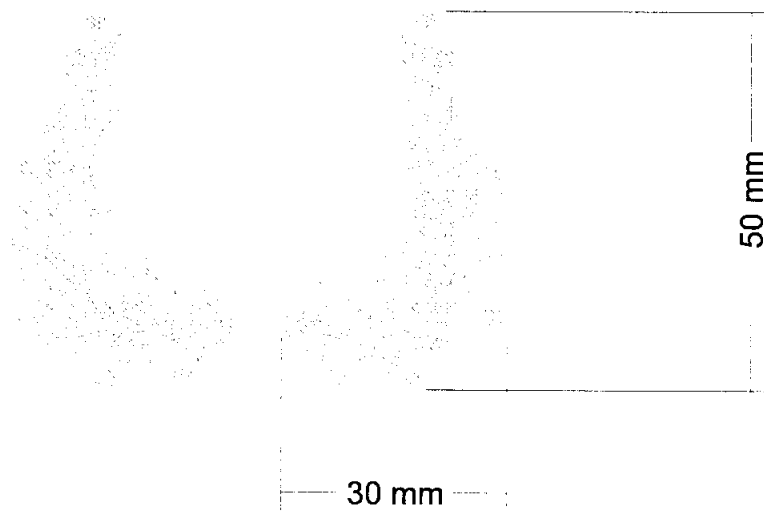

A. Nguyên liệu

- Đồng vàng tấm dày 0.6 mm
- Chân gài bằng đồng 15 mm x 3 mm

B. Mạ

- Màu: Mạ màu vàng
- Quy trình mạ: Mạ đồng lót ==> mạ Niken ==> mạ vàng

MẪU CẤP HIỆU TRÊN VE ÁO

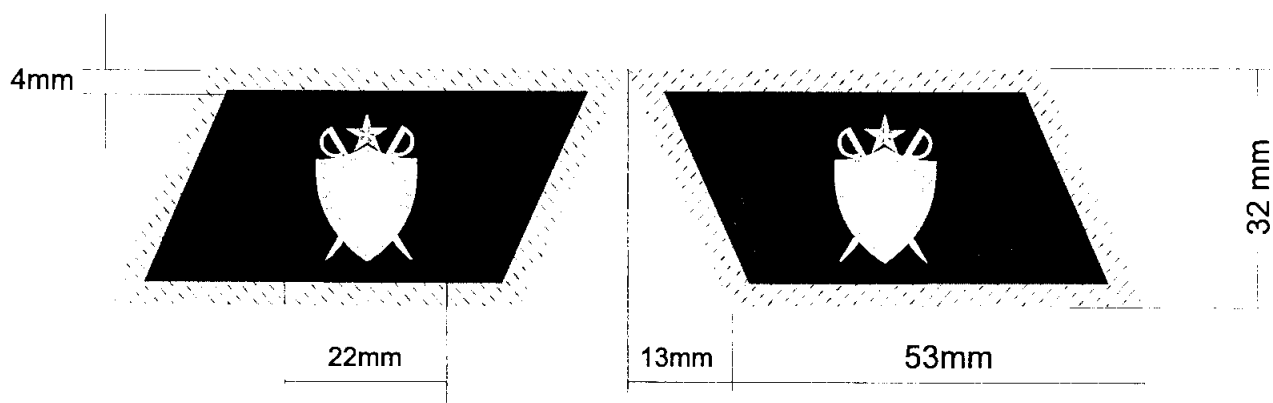

- Chất liệu:**
- Nền cấp hiệu bằng vải xanh
 - Cốt cấp hiệu bằng nhựa nguyên chất màu trắng
 - Logo và viền cấp hiệu bằng đồng vàng tẩm.

MẪU CẤP HIỆU TRÊN VE ÁO

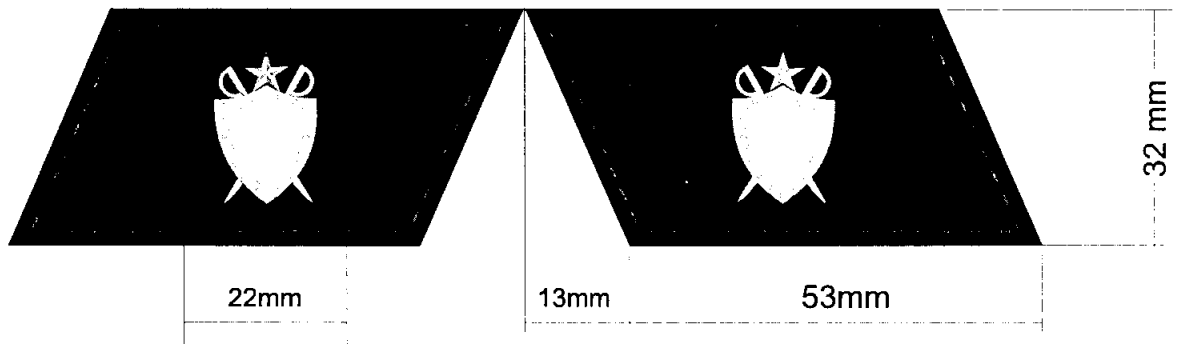

- Chất liệu:**
- Nền cấp hiệu bằng vải xanh
 - Cốt cấp hiệu bằng nhựa nguyên chất màu trắng
 - Logo cấp hiệu bằng đồng vàng tẩm.

MẪU CỐT NỀN CẤP HIỆU TRÊN CẦU VAI ÁO (CẤP HIỆU CHƯA GẮN SAO)

- Chất liệu:** - Nền cấp hiệu bằng băng vải dệt sợi polieste màu xanh và màu xanh sọc vàng. Viền lé vải màu đỏ.
- Cốt cấp hiệu bằng nhựa nguyên chất màu trắng

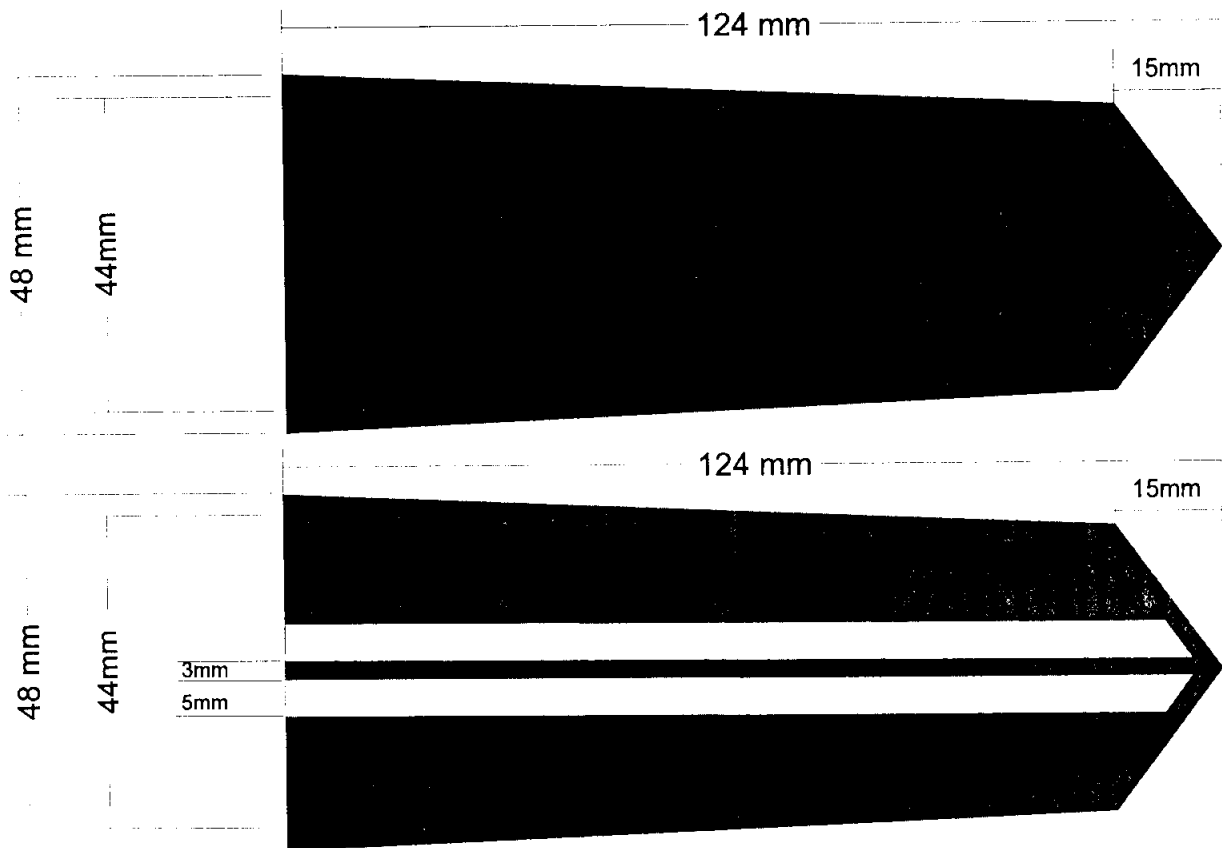

MẪU CÚC GẮN TRÊN CẤP HIỆU

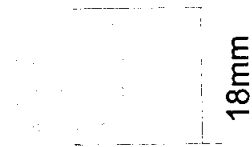

A. Nguyên liệu

- Đồng vàng tám dày 0.6 mm

B. Mạ

- Màu: Mạ màu vàng

- Qui trình mạ: Mạ đồng lót ==> mạ Niken ==> mạ vàng

MẪU SAO GẮN TRÊN CẤP HIỆU

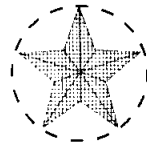

A. Nguyên liệu

- Đồng vàng tám dày 0.4 mm

B. Mạ

- Màu: Mạ màu vàng

- Qui trình mạ: Mạ đồng lót ==> mạ Niken ==> mạ vàng

MẪU CÀNH TÙNG GẮN TRÊN CẤP HIỆU

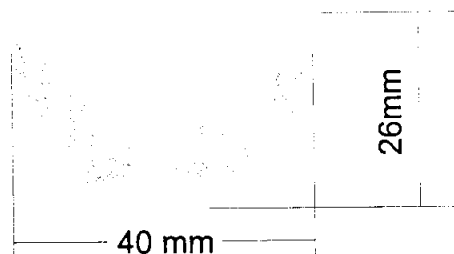

A. Nguyên liệu

- Đồng vàng tấm dày 0.6 mm

B. Mạ

- Màu: Mạ màu vàng

- Quy trình mạ: Mạ đồng lót ==> mạ Niken ==> mạ vàng

MẪU VẠCH PHÂN CẤP GẮN TRÊN CẤP HIỆU



A. Nguyên liệu

- Đồng vàng tấm dày 0.6 mm

B. Mạ

- Màu: Mạ màu vàng

- Quy trình mạ: Mạ đồng lót ==> mạ Niken ==> mạ vàng

**MẪU CẤP HIỆU CỦA TỔNG CỤC TRƯỞNG
TỔNG CỤC THI HÀNH ÁN DÂN SỰ**

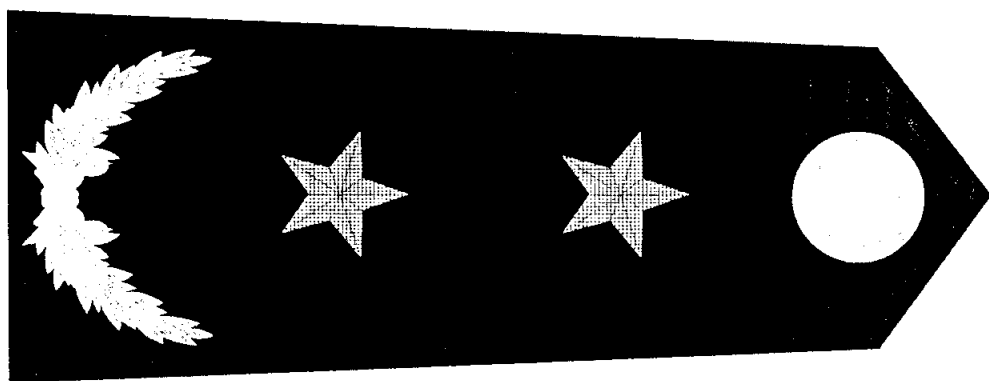

**MẪU CẤP HIỆU CỦA PHÓ TỔNG CỤC TRƯỞNG
TỔNG CỤC THI HÀNH ÁN DÂN SỰ**

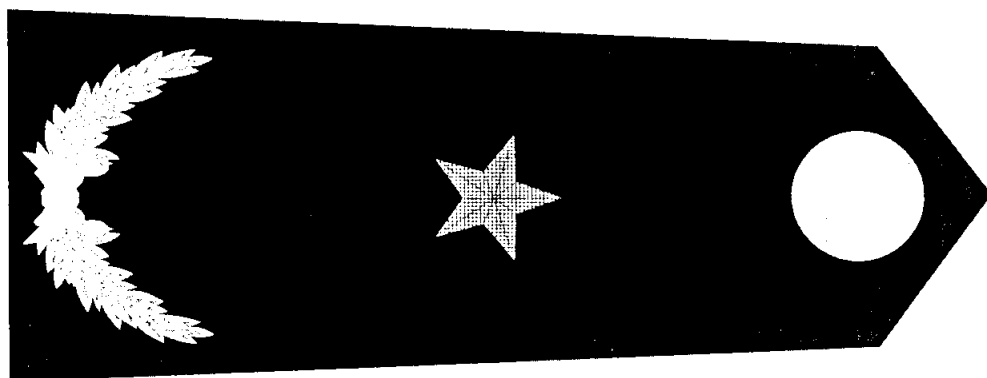

**MẪU CẤP HIỆU CỦA VỤ TRƯỞNG VÀ TƯƠNG ĐƯƠNG
THUỘC TỔNG CỤC THI HÀNH ÁN DÂN SỰ**

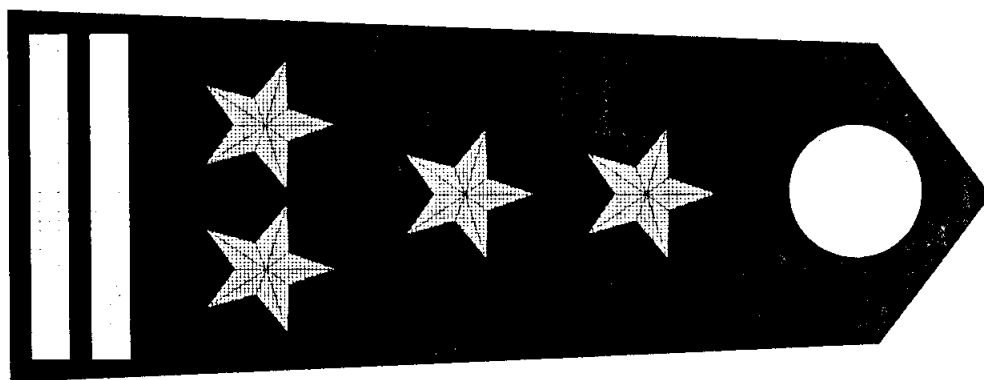
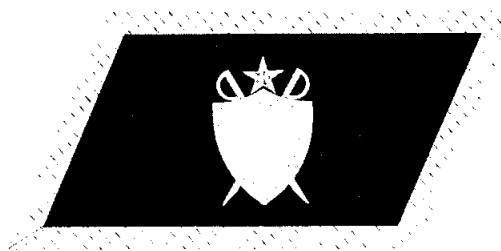

**MẪU CẤP HIỆU CỦA PHÓ VỤ TRƯỞNG VÀ TƯƠNG ĐƯƠNG
THUỘC TỔNG CỤC THI HÀNH ÁN DÂN SỰ**

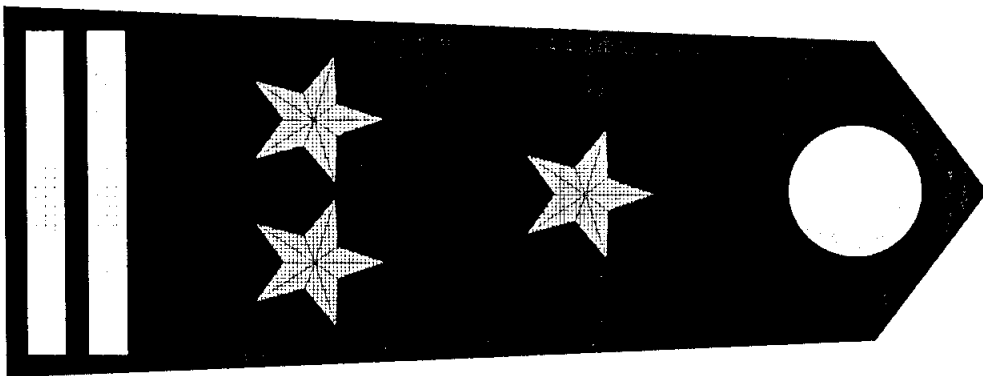
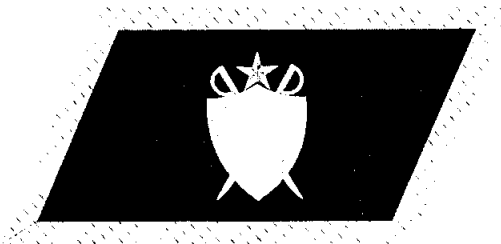

**MẪU CẤP HIỆU CỦA CỤC TRƯỞNG
CỤC THI HÀNH ÁN DÂN SỰ**

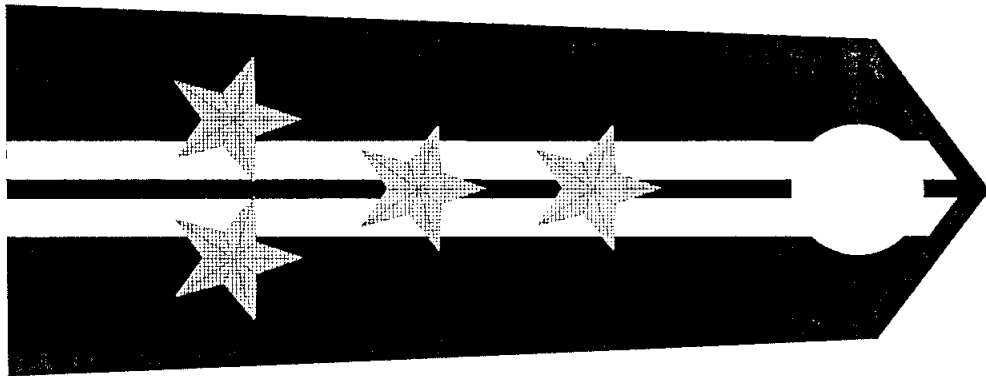

**MẪU CẤP HIỆU CỦA PHÓ CỤC TRƯỞNG
CỤC THI HÀNH ÁN DÂN SỰ**

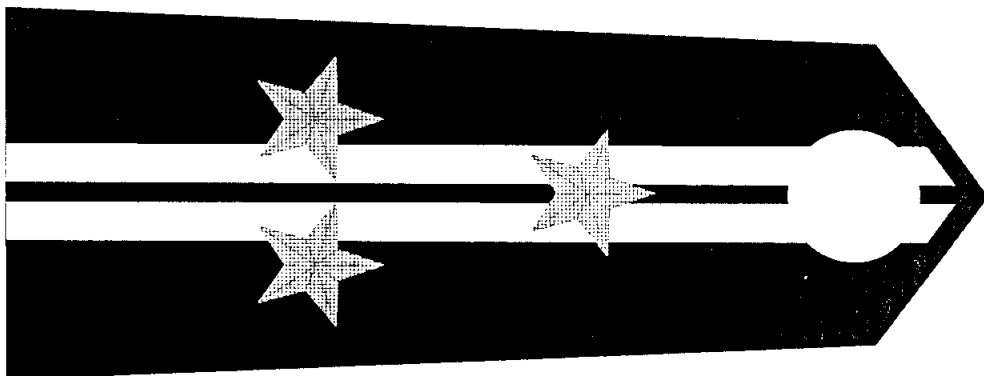

**MẪU CẤP HIỆU CỦA TRƯỞNG PHÒNG VÀ TƯƠNG ĐƯƠNG
THUỘC CỤC THI HÀNH ÁN DÂN SỰ**

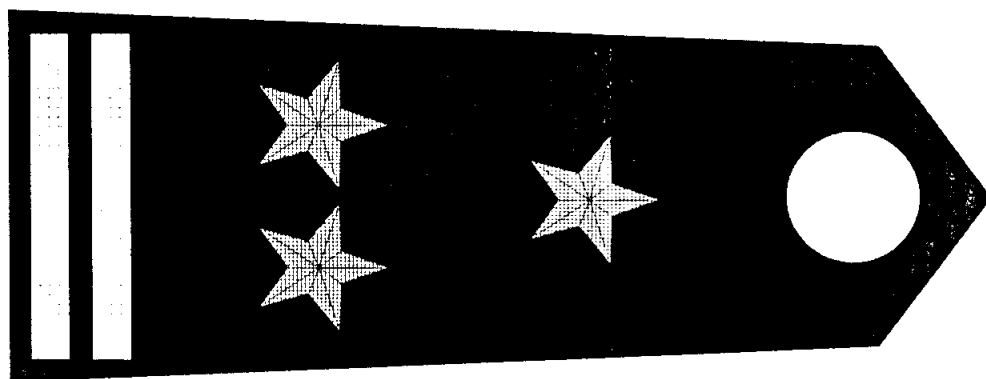
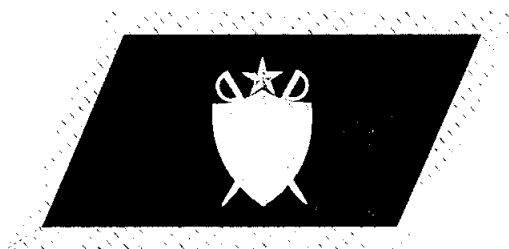

**MẪU CẤP HIỆU CỦA PHÓ TRƯỞNG PHÒNG VÀ TƯƠNG ĐƯƠNG
THUỘC CỤC THI HÀNH ÁN DÂN SỰ**

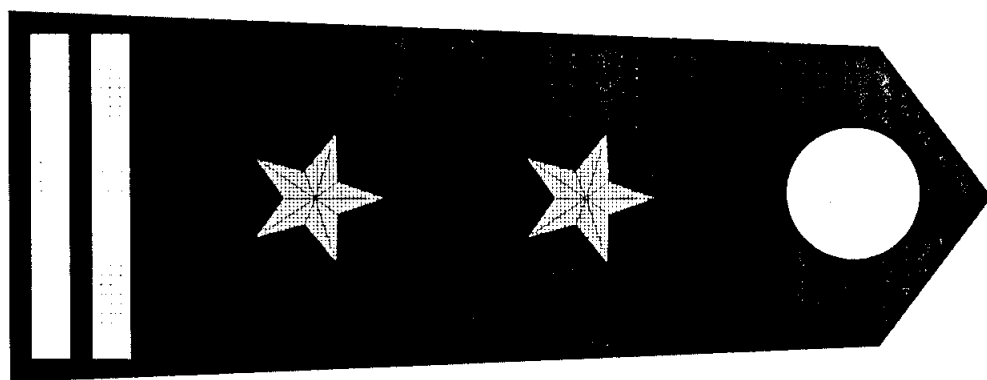
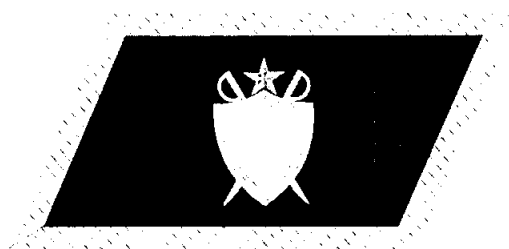

MẪU CẤP HIỆU CỦA CHI CỤC TRƯỞNG
CHI CỤC THI HÀNH ÁN DÂN SỰ

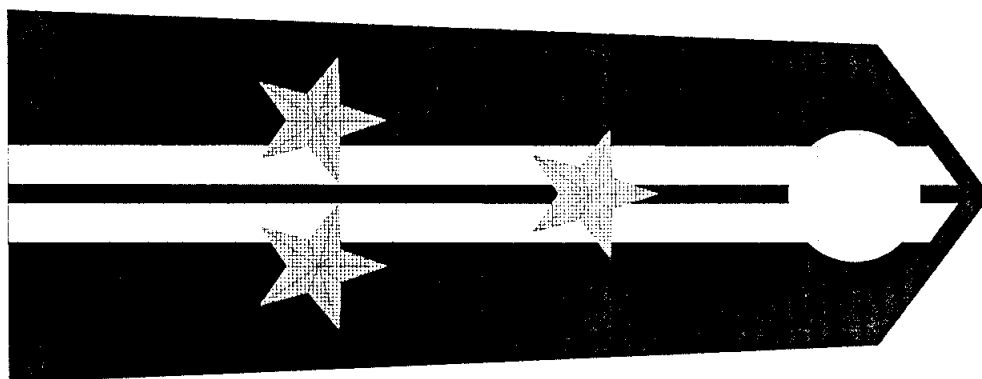
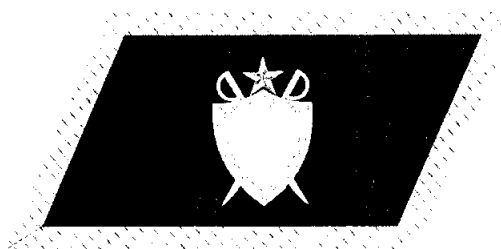

**MẪU CẤP HIỆU CỦA PHÓ CHI CỤC TRƯỞNG
CHI CỤC THI HÀNH ÁN DÂN SỰ**

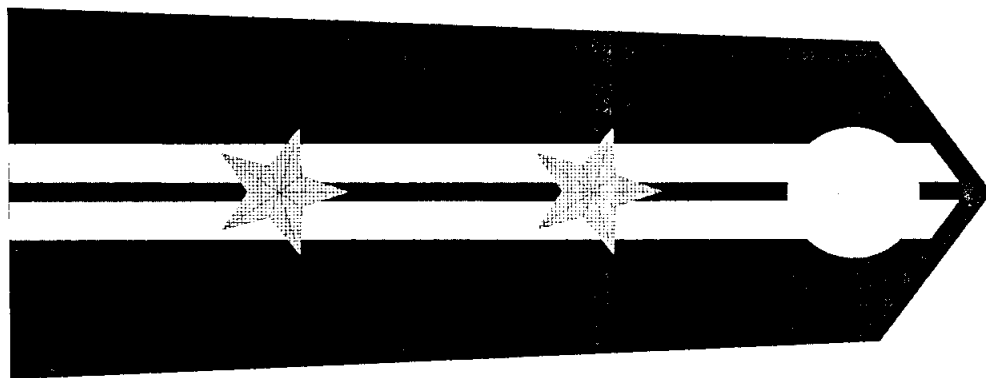
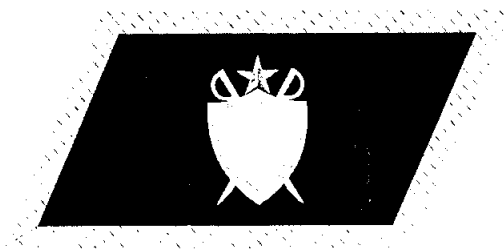

**MẪU CẤP HIỆU CỦA CHẤP HÀNH VIÊN CAO CẤP
THUỘC HỆ THỐNG TỔ CHỨC THI HÀNH ÁN DÂN SỰ**

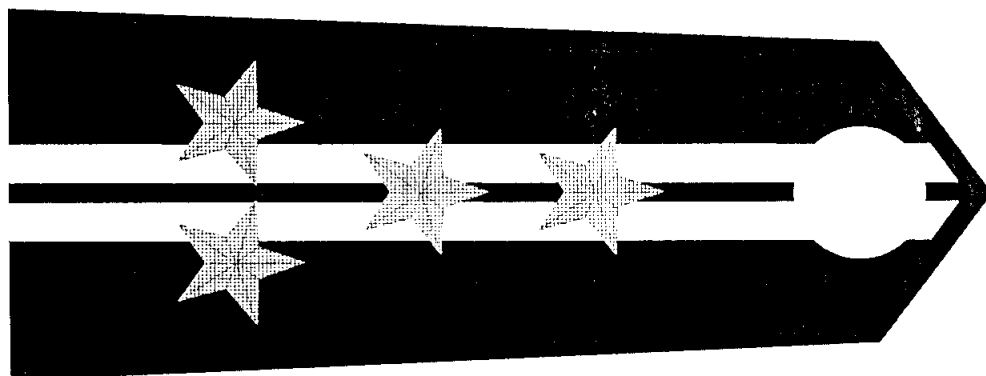
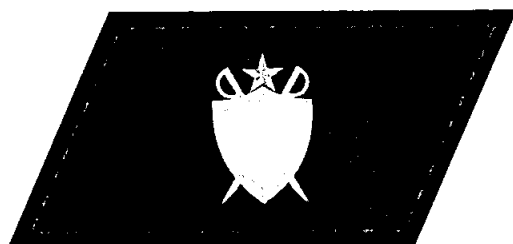

**MẪU CẤP HIỆU CỦA CHẤP HÀNH VIÊN TRUNG CẤP
THUỘC HỆ THỐNG TỔ CHỨC THI HÀNH ÁN DÂN SỰ**

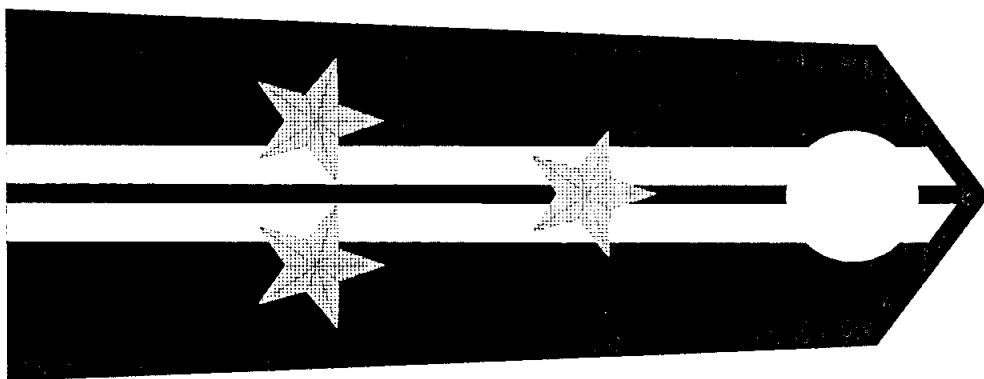
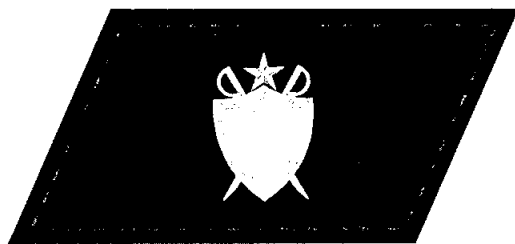

**MẪU CẤP HIỆU CỦA CHẤP HÀNH VIÊN SƠ CẤP
THUỘC HỆ THỐNG TỔ CHỨC THI HÀNH ÁN DÂN SỰ**

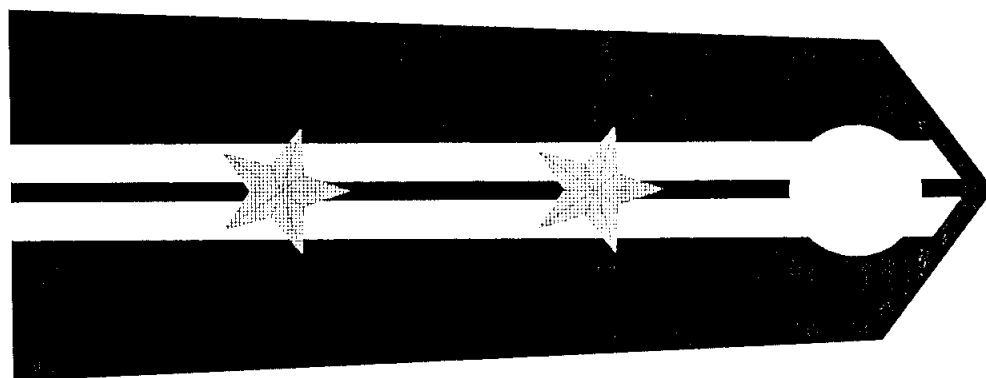
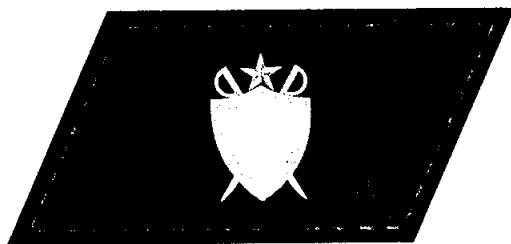

MẪU CẤP HIỆU CỦA THẨM TRA VIÊN CAO CẤP, CHUYÊN VIÊN CAO CẤP VÀ TƯƠNG ĐƯƠNG THUỘC HỆ THỐNG TỔ CHỨC THI HÀNH ÁN DÂN SỰ

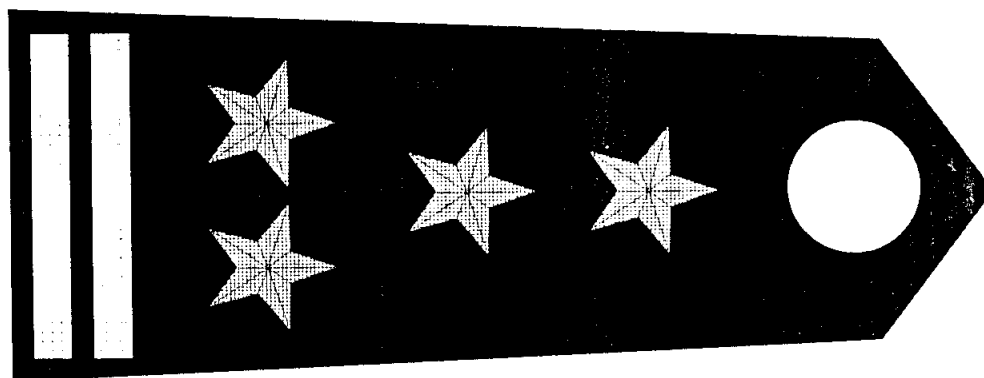
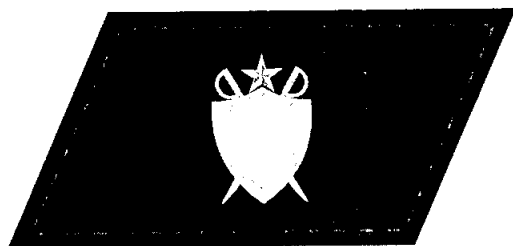

**MẪU CẤP HIỆU CỦA THẨM TRA VIÊN CHÍNH, CHUYÊN VIÊN CHÍNH
VÀ TƯƠNG ĐƯƠNG THUỘC HỆ THỐNG TỔ CHỨC THI HÀNH ÁN DÂN SỰ**

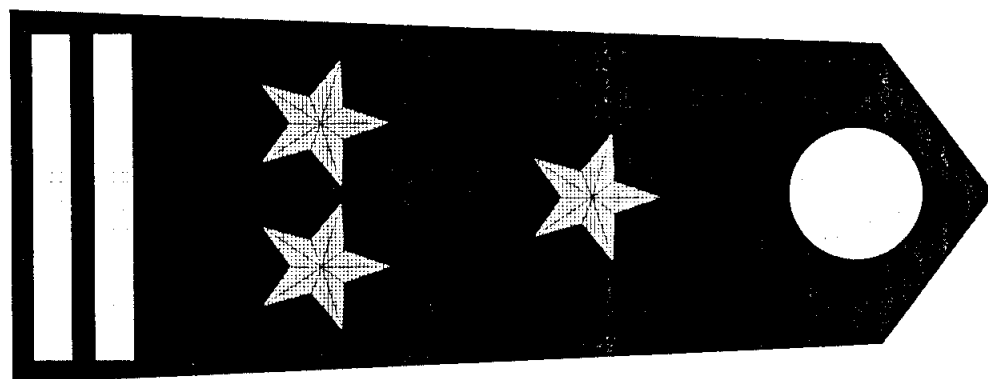
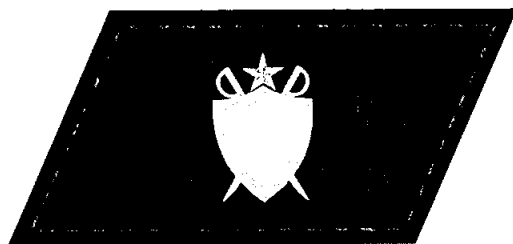

**MẪU CẤP HIỆU CỦA THẨM TRA VIÊN, CHUYÊN VIÊN
VÀ TƯƠNG ĐƯƠNG THUỘC HỆ THỐNG TỔ CHỨC THI HÀNH ÁN DÂN SỰ**

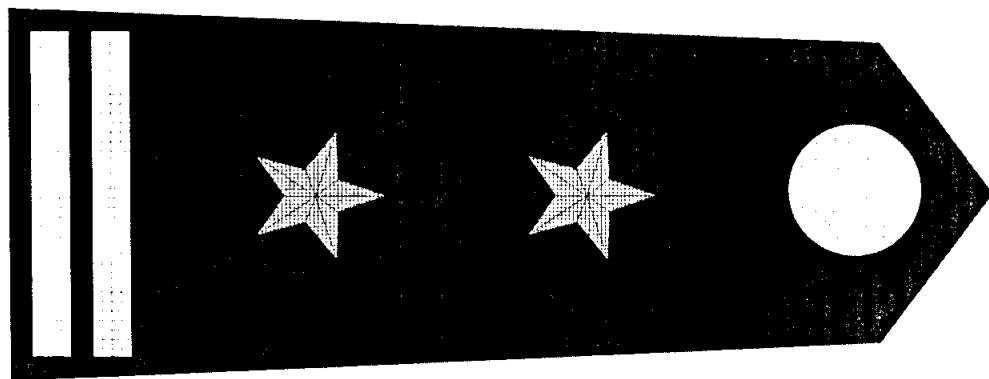
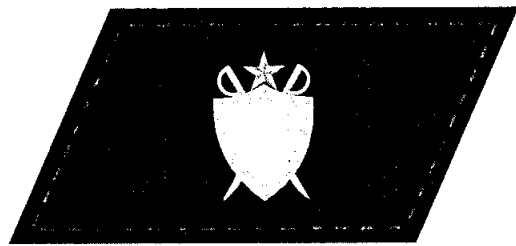

MẪU CẤP HIỆU CỦA CÔNG CHỨC KHÁC, VIÊN CHỨC KHÁC, NGƯỜI LAO ĐỘNG THUỘC HỆ THỐNG TỔ CHỨC THI HÀNH ÁN DÂN SỰ

